

SUMMIT®



GASGRILL

Installationsanleitung für Built-In LP-Gasgrill

460 - LP
660 - LP

#54432



**LESEN SIE UNBEDINGT VOR DER
INBETRIEBNAHME IHRES GASGRILLS
DIESE BEDIENUNGSANLEITUNG
AUFMERKSAM DURCH!**

⚠ GEFAHRENHINWEIS

Bei Gasgeruch:

1. Schließen Sie die Gaszufuhr zum Gerät.
2. Löschen Sie alle offenen Flammen.
3. Öffnen Sie den Deckel.
4. Wenn der Geruch weiterhin vorhanden ist, halten Sie Abstand vom Gerät, und informieren Sie unverzüglich Ihren Gasversorger oder die Feuerwehr.

Durch ausströmendes Gas kann ein Brand oder eine Explosion verursacht werden. Dadurch kann es zu ernsthaften Personenschäden, zu tödlichen Unfällen und zu Sachschäden kommen.

⚠ **WARNHINWEIS:** Führen Sie alle in dieser Bedienungsanleitung aufgeführten Verfahren auf Überprüfung von Gaslecks sorgfältig durch, bevor Sie das Gerät zum Grillen verwenden. Führen Sie immer eine Dichtigkeitsprüfung durch, auch wenn der Händler den Grill montiert hat.

⚠ WARNHINWEIS

1. Lagern oder arbeiten Sie nicht mit leicht entflammaren Gasen oder Flüssigkeiten in der Nähe dieses Geräts.
2. In der Nähe dieses Geräts oder anderer Geräte dürfen keine Gasflaschen aufbewahrt werden, die nicht zur unmittelbaren Verwendung vorgesehen sind.

⚠ **WARNHINWEIS:** Lesen Sie unbedingt die Abschnitte zur **BRENNERZÜNDUNG** in diesem Handbuch, bevor Sie versuchen, dieses Gerät zu zünden.

INFORMATION FÜR DEN INSTALLATEUR:
Dieses Handbuch muss beim Besitzer des Geräts verbleiben und dort zur weiteren Verwendung aufbewahrt werden.

NUR IM FREIEN ZU VERWENDEN!

CE : 845BR-0035
ID: 0845

54432 10/31/11 LP
DE - GERMAN

WARNHINWEISE

⚠ GEFAHRENHINWEIS

Ein Nichtbeachten der in diesem Handbuch aufgeführten Gefahrenhinweise, Warnungen und Vorsichtsmaßnahmen kann zu schweren oder gar tödlichen Verletzungen oder zu Sachschäden durch Brand oder Explosion führen.

⚠ WARNHINWEISE

- ⚠ Lagern Sie keine Reserve- oder nicht angeschlossenen LP-Gasflaschen unter oder in der Nähe dieses Grills.
- ⚠ Folgen Sie den für Ihren Gasgrill angegebenen Anleitungen zum Anschluss des Gasdruckreglers.
- ⚠ Lagern Sie keine Reserve- oder nicht angeschlossenen Gasflaschen unter oder in der Nähe dieses Grills.
- ⚠ Legen Sie im Ablagebereich oder im Grill keine Grillabdeckung oder andere entflammbare Gegenstände ab.
- ⚠ Eine unsachgemäße Montage kann Gefahren verursachen. Halten Sie die Montageanleitungen in dieser Bedienungsanleitung unbedingt ein.
- ⚠ Prüfen Sie nach längerer Lagerung oder längerem Nichtgebrauch den Weber-Gasgrill vor Gebrauch auf Gaslecks und auf Verstopfung des Brenners. Die korrekte Anleitung dazu finden Sie in dieser Bedienungsanleitung.
- ⚠ Suchen Sie niemals mit einer offenen Flamme nach Gaslecks.
- ⚠ Betreiben Sie Ihren Weber®-Gasgrill nicht, wenn ein Gasanschluss undicht ist.
- ⚠ In einem Umkreis von 60 cm hinter dem Grill und seitlich des Grills dürfen keine entflammbaren Materialien vorhanden sein.
- ⚠ Ihr Weber®-Gasgrill darf nicht von Kindern bedient werden. Auch zugängliche Teile des Grills können sehr heiß werden. Halten Sie Kleinkinder vom Grill fern, während dieser in Gebrauch ist.
- ⚠ Gehen Sie mit Ihrem Weber®-Gasgrill sorgsam um. Der Grill erhitzt sich beim Grillen oder Reinigen. Lassen Sie den Grill nie unbeaufsichtigt, und bewegen Sie den Grill während des Betriebs nicht.
- ⚠ Sollte der Brenner während des Betriebs erlöschen, schließen Sie alle Gasventile. Öffnen Sie den Deckel und warten Sie fünf Minuten, bevor Sie erneut den Brenner zünden. Beachten Sie hierbei das Kapitel "Zünden" in der Bedienungsanleitung.
- ⚠ Verwenden Sie keine Holzkohle, Briketts oder Lavasteine in Ihrem Weber®-Gasgrill.
- ⚠ Beugen Sie sich beim Grillen niemals über den Grill. Fassen Sie niemals die Vorderfront der Grillkammer an.
- ⚠ Falls unkontrollierte Stichflammen auftreten, nehmen Sie das Grillgut aus den Flammen bis die Flammen nachlassen.
- ⚠ Falls Fette anfangen zu brennen, schalten Sie alle Brenner aus und lassen Sie die Abdeckung geschlossen, bis das Feuer erloschen ist.
- ⚠ Reinigen Sie Ihren Weber®-Gasgrill in regelmäßigen Abständen gründlich.
- ⚠ Erweitern Sie beim Reinigen der Ventile oder des Brenners die Düsen oder Anschlüsse nicht.
- ⚠ Flüssigpropangas ist kein Erdgas. Der Umbau des Grills auf Erdgas oder der Versuch, Erdgas mit diesem Flüssigpropangas-Grill zu nutzen, ist gefährlich und führt zum Verlust der Garantie.
- ⚠ Eine verbeulte oder rostige Gasflasche kann Gefahren verursachen und sollte von Ihrem Gaslieferanten geprüft werden. Verwenden Sie keine Gasflasche mit beschädigtem Ventil.
- ⚠ Auch in einer scheinbar leeren Gasflasche kann noch Gas enthalten sein. Die Gasflasche ist entsprechend zu transportieren und zu lagern.
- ⚠ Versuchen Sie unter keinen Umständen den Gasregler oder sonstige Montageteile der Gasleitung während der Benutzung des Grills zu demontieren.
- ⚠ Verwenden Sie hitzebeständige Grillhandschuhe, wenn Sie den Grill bedienen.
- ⚠ Verwenden Sie den Grill erst, wenn alle Teile ordnungsgemäß montiert sind. Das Gerät muss entsprechend den unter "Montageanleitung" vorgegebenen Anweisungen ordnungsgemäß zusammengesetzt werden.
- ⚠ Bewahren Sie im Unterschrank des Grills keine Brennstoffbehälter auf.

ABMESSUNGEN DER EINFASSUNG

BEISPIELE VERSCHIEDENER EINFASSUNGS - VARIANTEN

Für den Grill und den Gaszufuhrzugang Ihrer Einfassung gibt es verschiedene Konfigurationsoptionen.

Die 3 allgemeinen Optionen (A, B, C) sind in der Tabelle "Beispiele verschiedener Einfassungs - Varianten" dargestellt. ♦

BEISPIELE VERSCHIEDENER EINFASSUNGS - VARIANTEN

1	Summit® Built-In Version
2	Gasflaschengehäuse

ABMESSUNGEN DER EINFASSUNG

Alle Abmessungen beziehen sich auf die fertig bearbeiteten Flächen.

⚠ WARNHINWEIS: Alle Oberflächen müssen aus nicht brennbarem Material sein. ♦

ALLGEMEINE ABMESSUNGEN DER EINFASSUNG

	460	660	TOLERANZEN
1	864 mm (34 Zoll)	1.067 mm (42 Zoll)	6 mm (±1/4 Zoll)
2	914 mm (36 Zoll)	914 mm (36 Zoll)	Max.
3	618 mm (24 5/16 Zoll)	618 mm (24 5/16 Zoll)	6 mm (±1/4 Zoll)

ALLGEMEINE KONSTRUKTIONSDetails

Der Summit® Built-In Grill sollte vor Baubeginn vor Ort sein.

Für eine einfache Installation wird der Grill auf seinen Rollen in die Einfassung gerollt.

Das Zusammensetzen von Einfassung und Grill erfordert eine ebene Bodenfläche (1). Die Bodenplatte muss aus festem Material sein, sie muss eben und fugenlos sein. Entsprechende Unterbaumaterialien müssen unter der Bodenplatte verwendet werden, damit Materialien sich nicht absetzen und aufwerfen.

Drehspießanschluß

Falls die Einfassung einen Elektroanschluss für einen Drehspieß benötigt, sollte sich dieser an der linken Seite der Einfassung befinden. ♦

Die Abbildung kann in Einzelheiten von dem von Ihnen erworbenen Grill abweichen.

ABMESSUNGEN DER EINFASSUNG

POSITIONIEREN IHRES GRILLS

Beachten Sie bei der Festlegung eines geeigneten Standortes für Ihre Summit®-Gasgrillinstallation den Wind, die Nähe zu Verkehrswegen und halten Sie alle Gaszuführleitungen so kurz wie möglich. Positionieren Sie den Summit®-Gasgrill niemals in einer Garage, einem Verbindungsgang oder Schuppen, unter einem ungeschützten Überhang oder in sonstigen umbauten Bereichen. Positionieren Sie den Grill und die Einfassung so, dass ausreichend Raum für eine sichere Evakuierung des Bereichs im Falle eines Brandes ist.

FREIRAUM ZU FLÄCHEN ODER STRUKTUREN

- ⚠ **WARNHINWEIS:** Der Freiraum zu allen Flächen der Einfassung muss von der Rückseite und den Seiten des Grills 610 mm (24 Zoll) betragen. Weitere Informationen finden Sie unter "Typische Installation einer Gaszuführung", bevor Sie mit der Installation beginnen.
- ⚠ **WARNHINWEIS:** Die Einfassung, Arbeitsplatte der Einfassung und benachbarte Arbeitsflächen dürfen nur aus nicht brennbaren Materialien gebaut werden.

HINWEIS: Bei Fragen, ob Materialien nicht brennbar sind, wenden Sie sich an Ihren örtlichen Bauzulieferer oder an die Feuerwehr. ♦

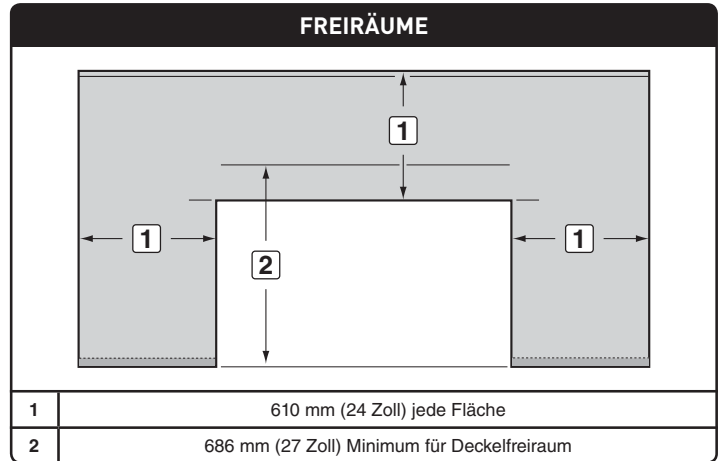



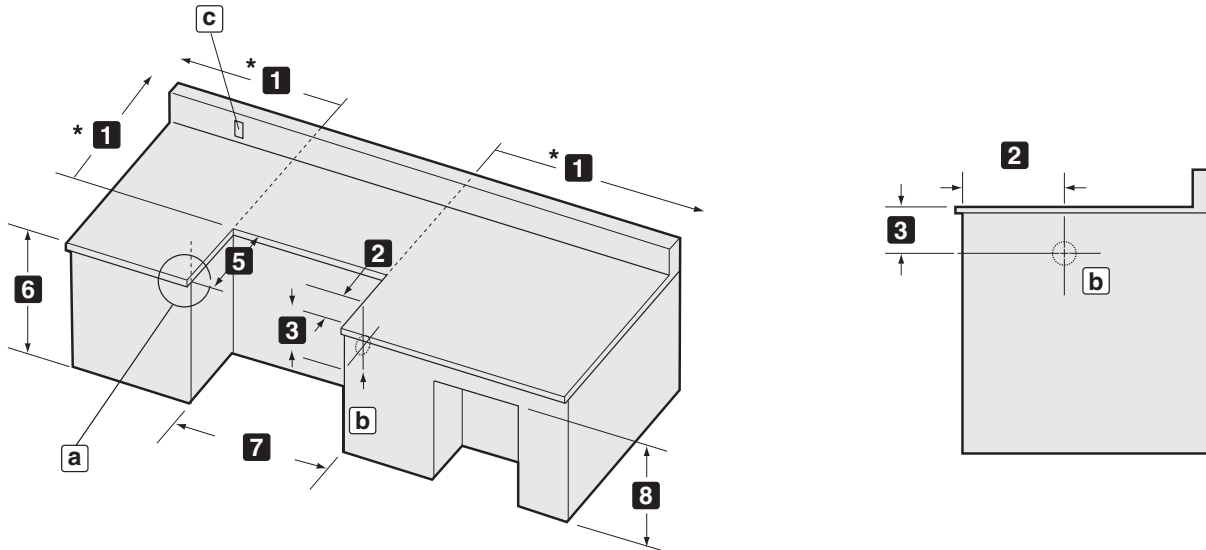





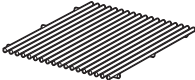
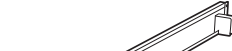



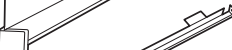
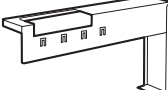









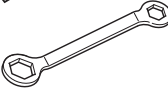

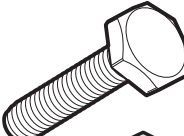

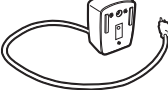

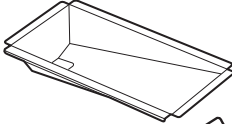
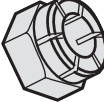
DETAILLIERTE ABMESSUNGEN DER EINFASSUNG

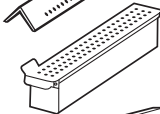

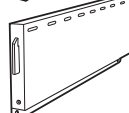
		460	660
ABMESSUNGEN	1	610 mm (24 Zoll) Minimum*	610 mm (24 Zoll) Minimum*
	2	419 mm (16 1/2 Zoll)	419 mm (16 1/2 Zoll)
	3	283 mm (11 1/8 Zoll)	283 mm (11 1/8 Zoll)
	4	267 mm (10 1/2 Zoll) Minimum	267 mm (10 1/2 Zoll) Minimum
	5	618 mm (24 5/16 Zoll)	618 mm (24 5/16 Zoll)
	6	914 mm (36 Zoll) Maximum	914 mm (36 Zoll) Maximum
	7	864 mm (34 Zoll) Built-In Rahmen	1.067 mm (42 Zoll) Built-In Rahmen
	8	686 mm (27 Zoll) Minimum	686 mm (27 Zoll) Minimum
a	Empfohlener Überhang der Arbeitsplatte: 19 mm (3/4 Zoll).		
b	Schlauchdurchführung		
c	Zugang für Elektrik an der linken Seite		

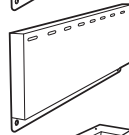
TEILELISTE

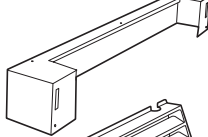
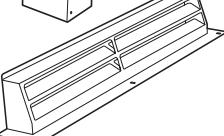
	Edelstahl-Grillroste 460 - 2 660 - 3		Ausrichtungsblende für das Vorderrad – 1
	Flavorizer® Bars-Aromaschienen 460 - 8 660 - 12		Ausrichtungsblende für das Hinterrad – 1
	Abzweigstück – 1		Zierblende links – 1
	Halter für Fettauffangschale – 1		Zierblende rechts – 1
	Alu-Tropfschale – 1		Hinterer Füllstreifen – 1
	Fettauffangschale – 1		Vordere Füllstreifen – 2
	Warmhalterost – 1		Füllstreifen links oben – 1
	Batteriegehäuse – 1		Füllstreifen rechts oben – 1
	Fleischklammern für Drehspieß – 4		Schraubenschlüssel – 1
	Drehspieß – 1		1 Zoll Schrauben (1/4 – 20 x 1 Zoll) – 2
	Halterung für Drehspieß – 1		Sechskantschrauben, silber (1/4 – 20 x 5/8 Zoll) – 4
	Motor für Drehspieß – 1		Schrauben – 3
	Herausnehmbarer Fettauffangtrichter – 1		Muttern (1/4 – 20) – 2
	Räucherklappe – 1		Kunststoffdübel – 3
	Räucherchamber – 1		Unterlegscheiben – 4
	Seitlicher Lüftungsschieber links – 1		Schrauben, silber (10 – 32 x 3/8 Zoll) – 11
	Seitlicher Lüftungsschieber rechts – 1		1/2 Zoll Bördeldichtungen – 2
	Klammer für hinteren Lüftungsschieber – 1		
	Hinterer Lüftungsschieber – 1		

MONTAGEANLEITUNG

BENÖTIGTE WERKZEUGE:

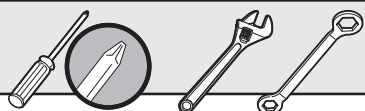

3-

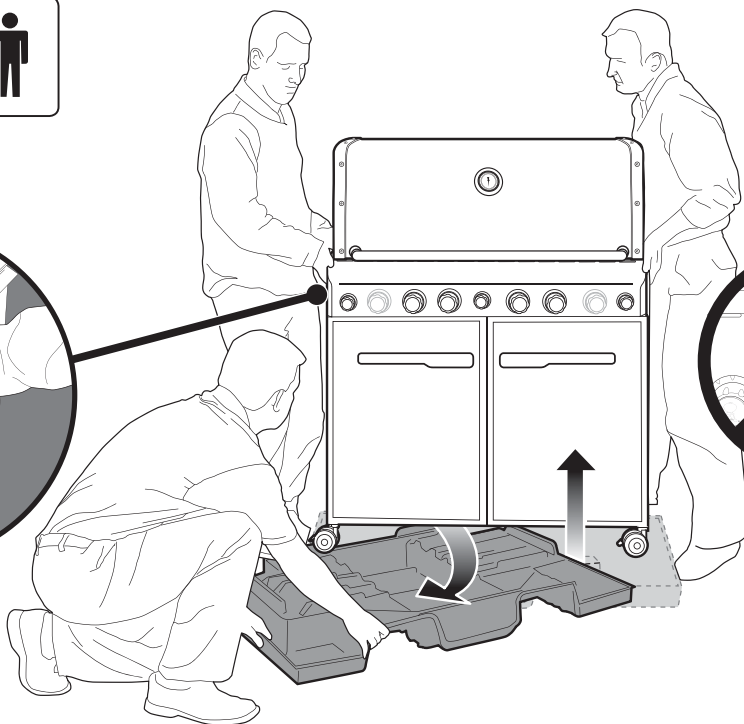
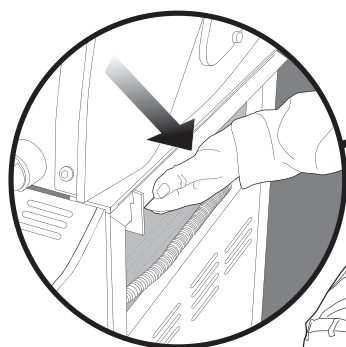

Die Abbildung kann in Einzelheiten von dem von Ihnen erworbenen Grill abweichen.

⚠ WICHTIG: MONTIEREN SIE DEN GRILL AUF EINER FLACHEN UND EBENEN FLÄCHE, DAMIT SIE RAHMEN UND TÜREN ORDNUNGSGEMÄSS AUSRICHTEN KÖNNEN.

Entfernen Sie vor Verwendung des Grills die Schutzfolie von den Edelstahlflächen.

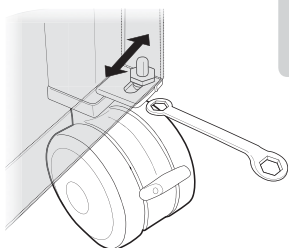
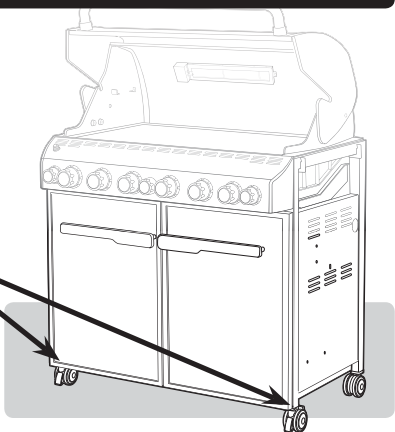
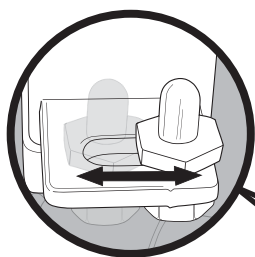

• Richten Sie die Türen bei Bedarf aus.

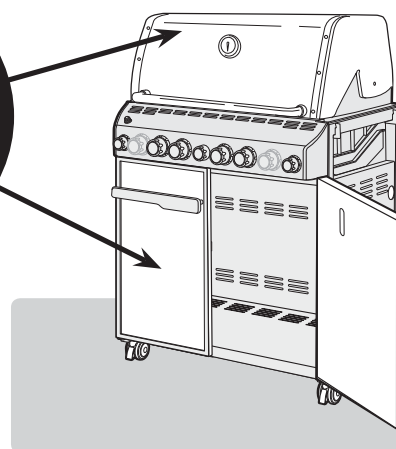

MONTAGEANLEITUNG

1

460

660

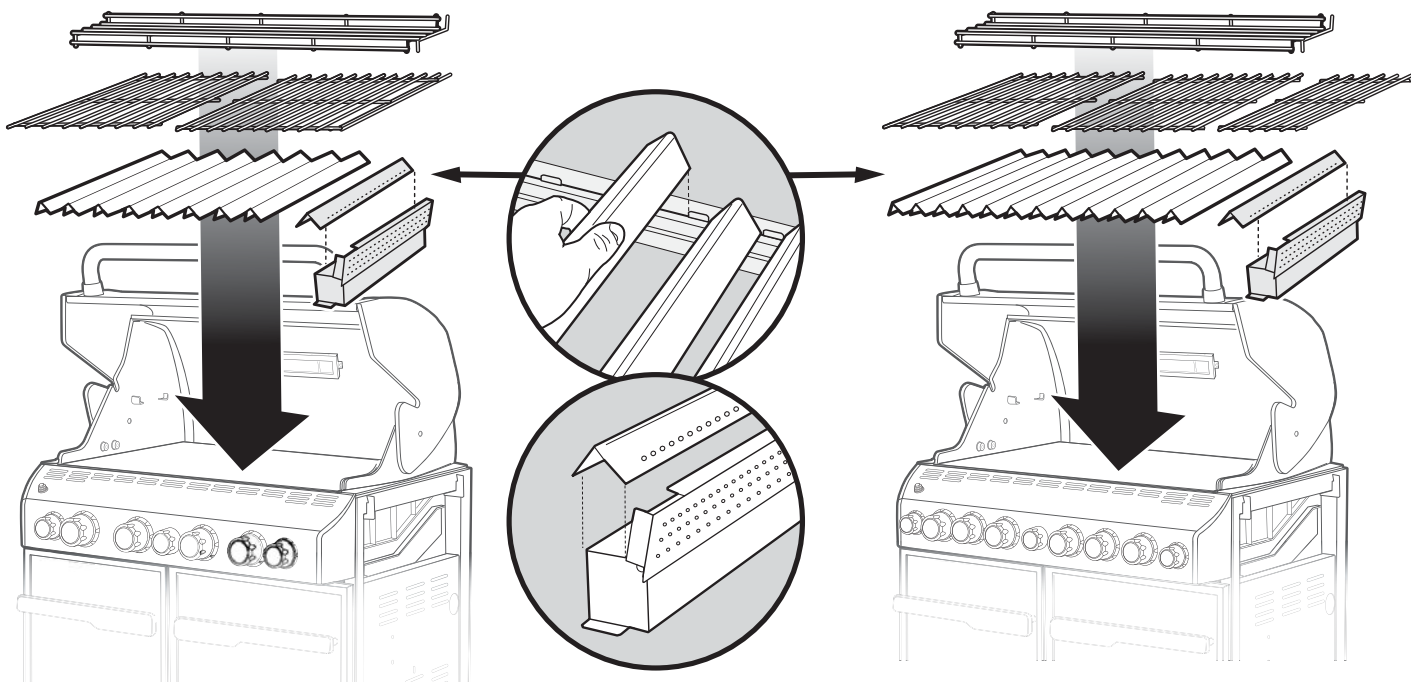

2

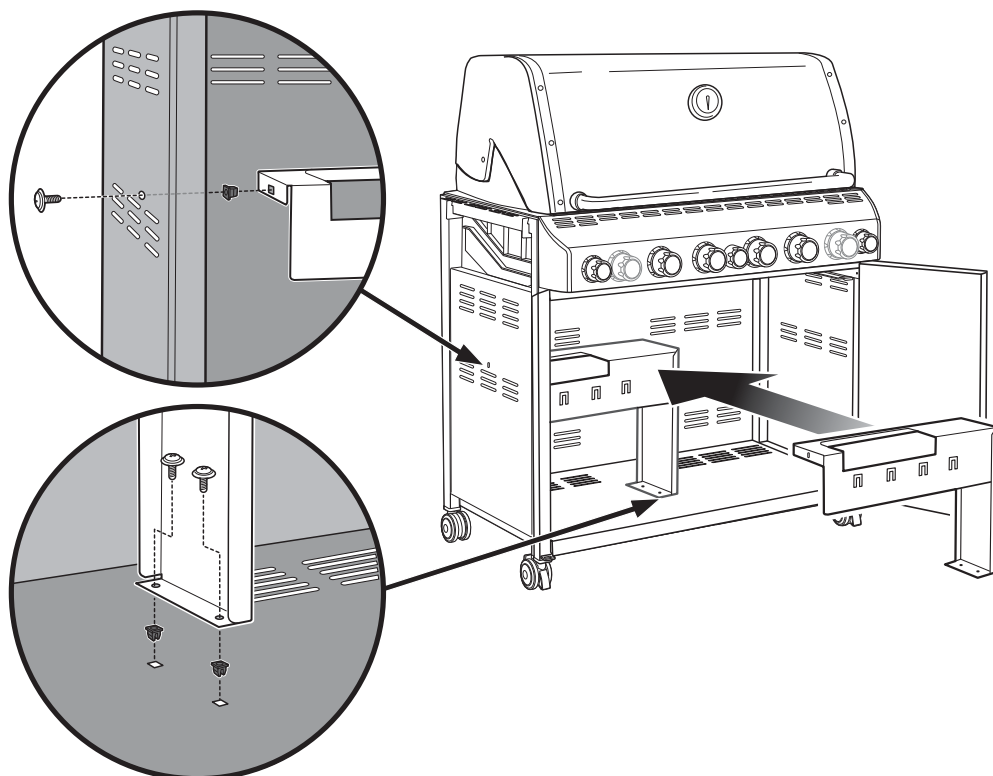
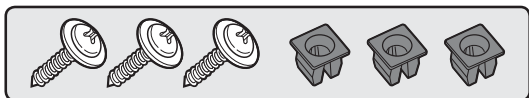

MONTAGEANLEITUNG

3

Es werden 3 Alkali-Batterien "D" (mitgeliefert) benötigt. Verwenden Sie ausschließlich Alkalibatterien. Verwenden Sie keine neuen und älteren Batterien oder Batterien unterschiedlichen Typs (Standard, Alkali oder wiederaufladbar) zusammen.

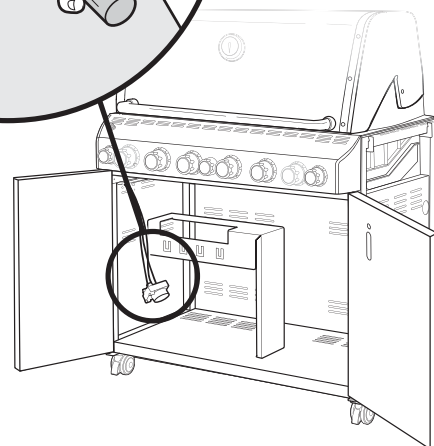
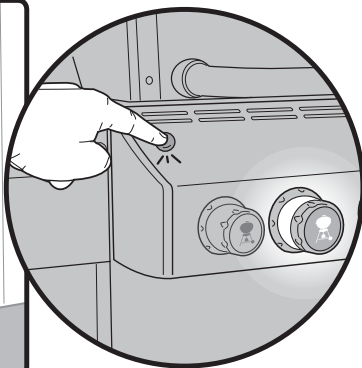
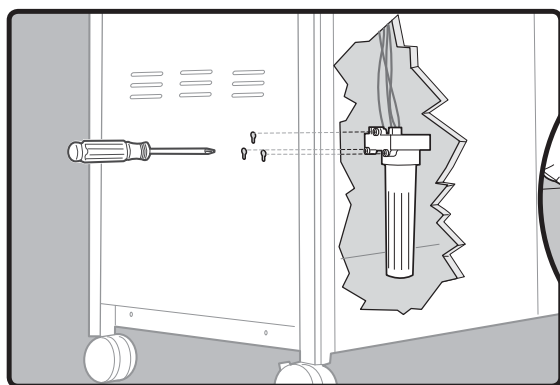
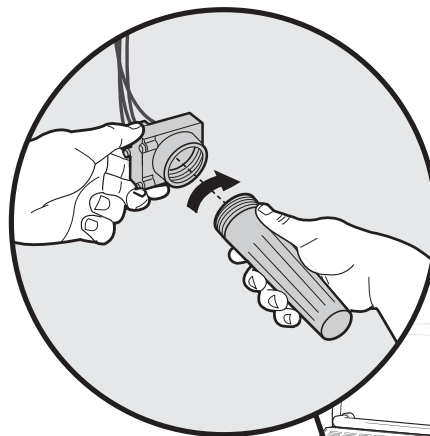
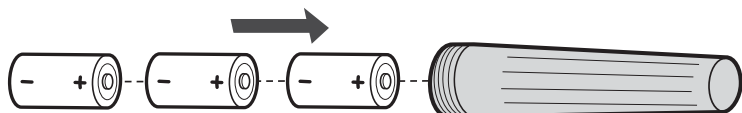

4

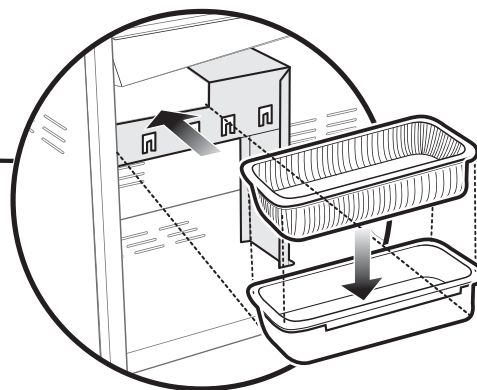
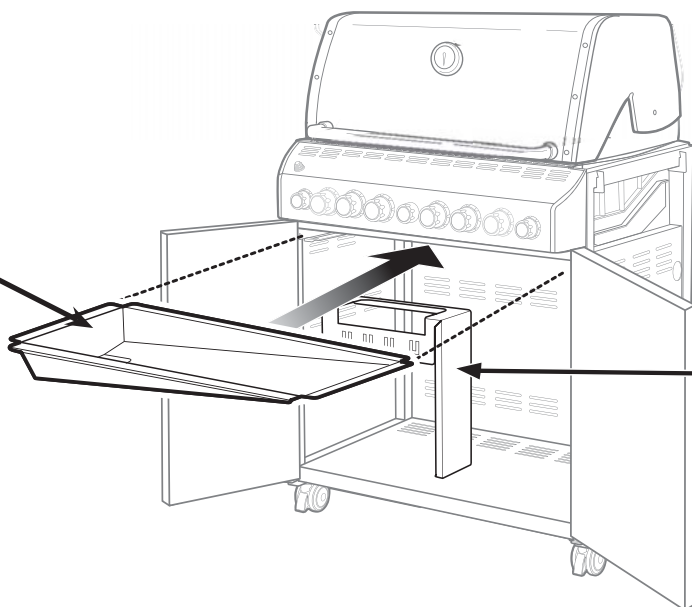

MONTAGEANLEITUNG

5

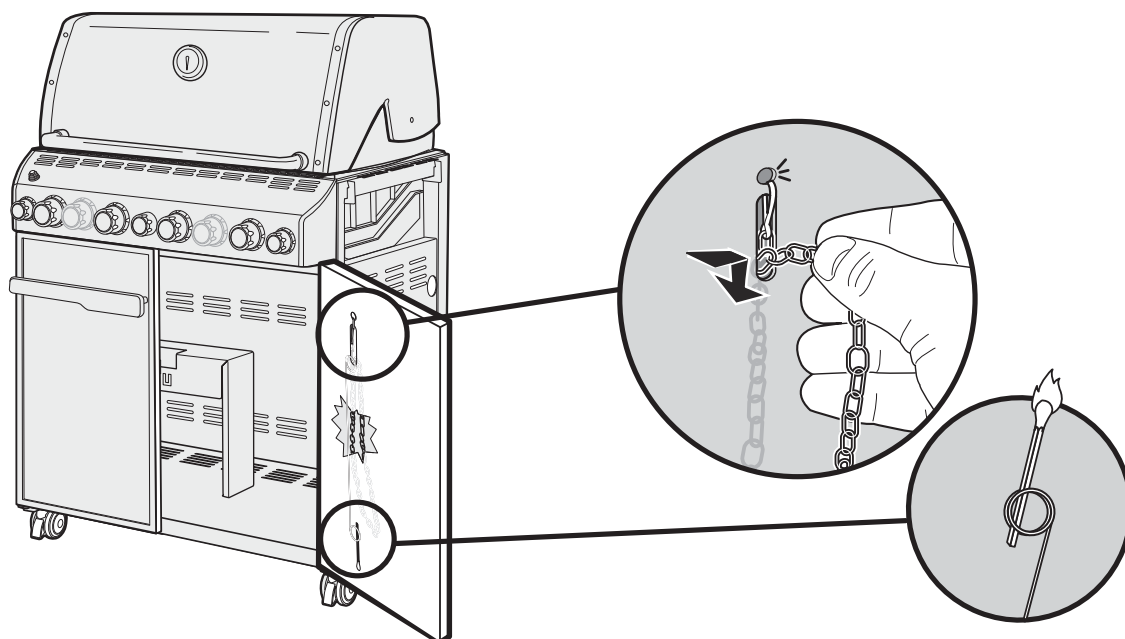

6

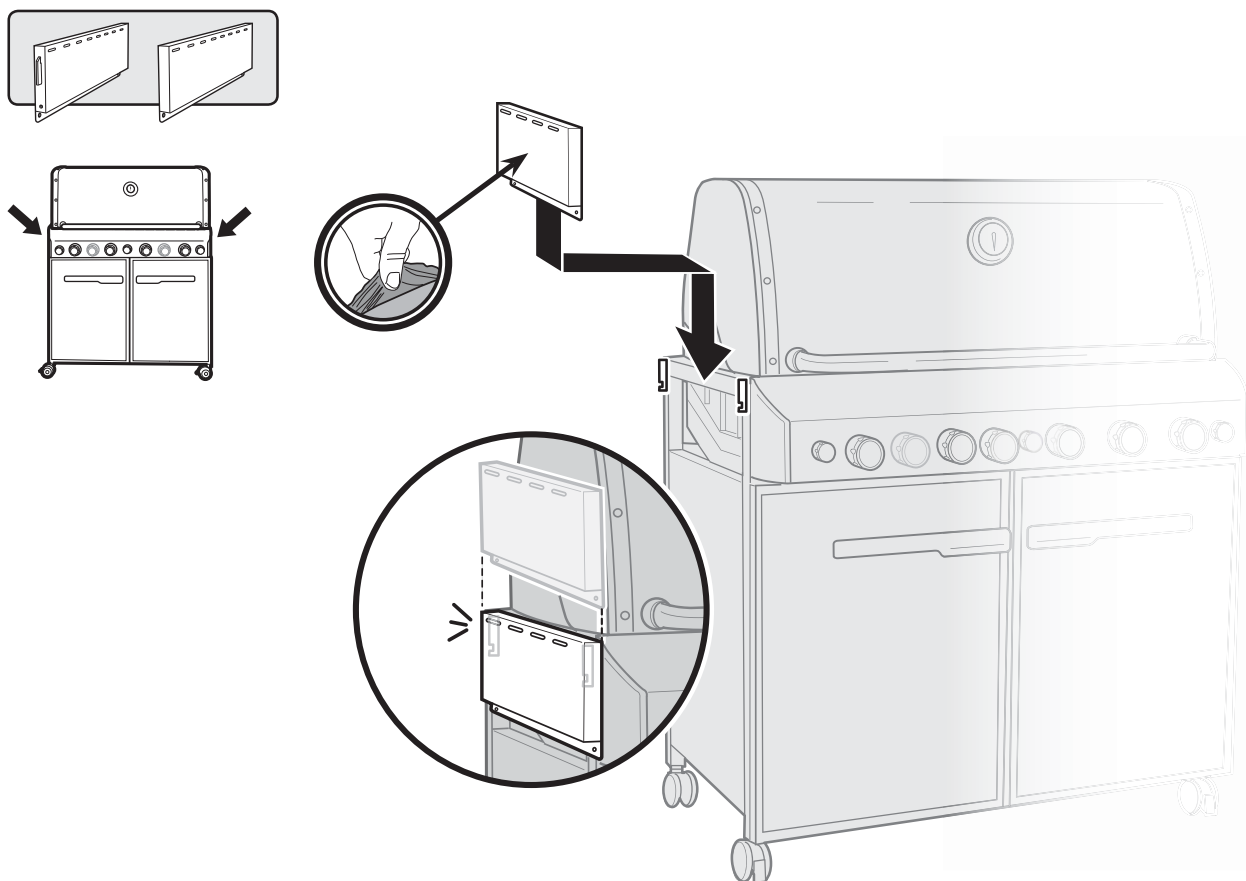

MONTAGEANLEITUNG

7

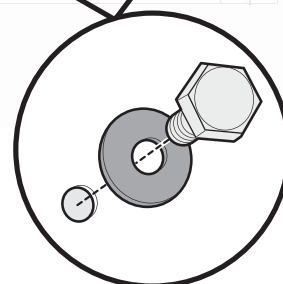
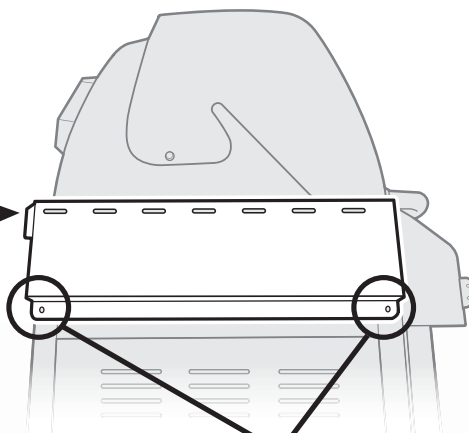
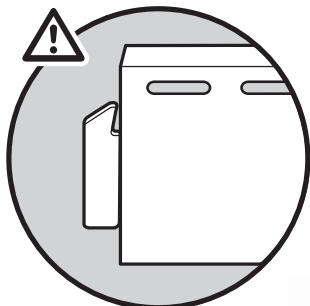
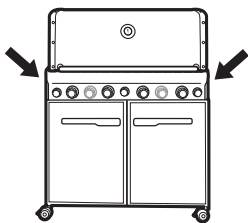
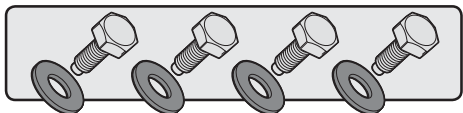

8

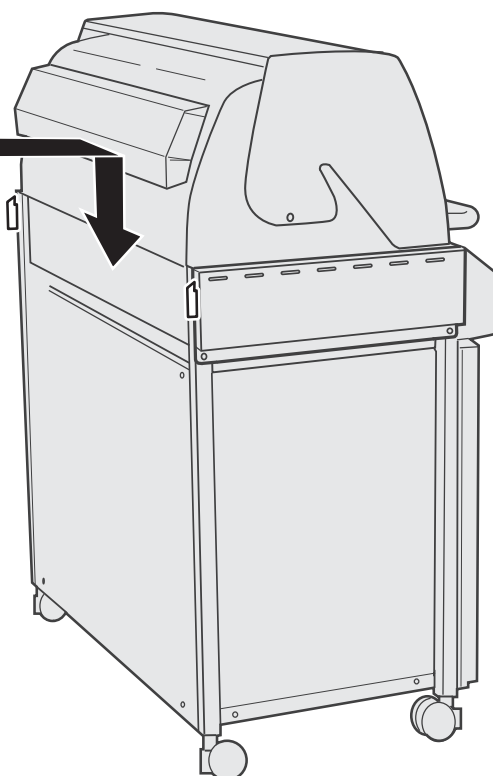
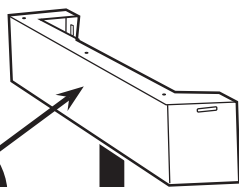
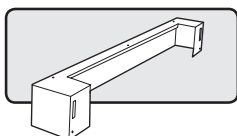

MONTAGEANLEITUNG

9

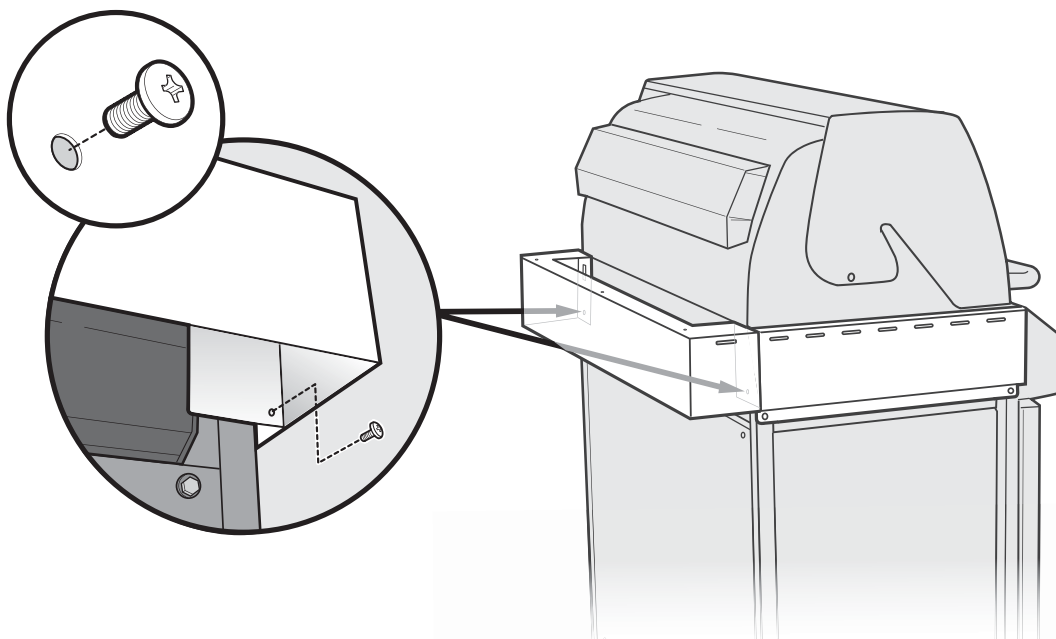
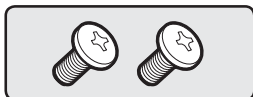

10

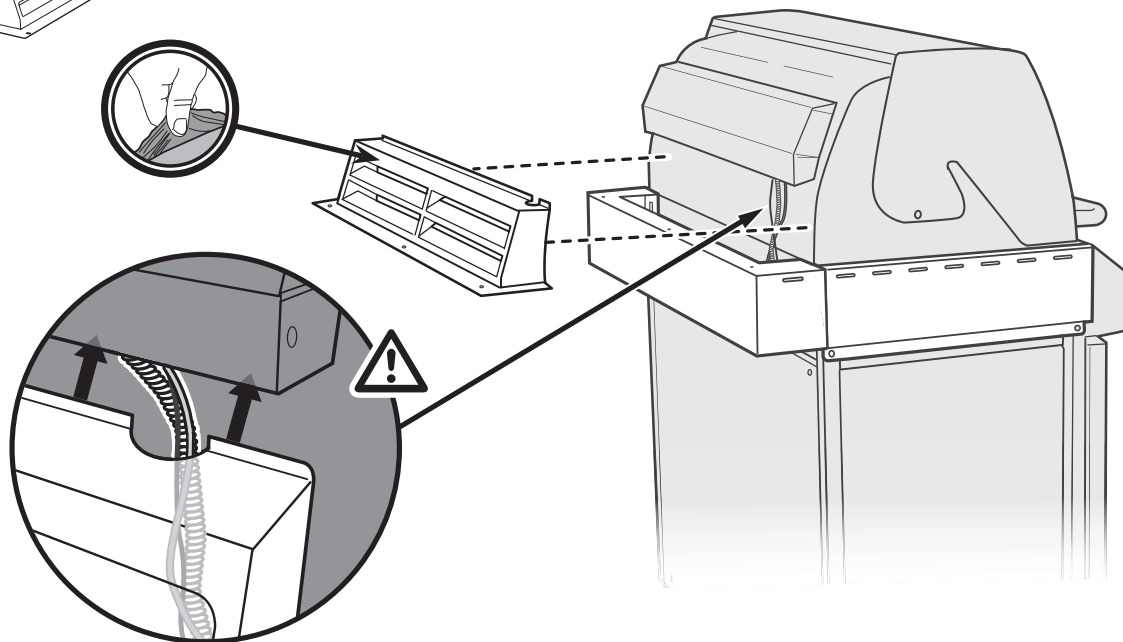
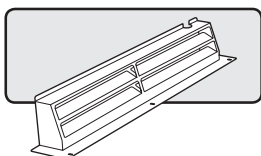

MONTAGEANLEITUNG

11

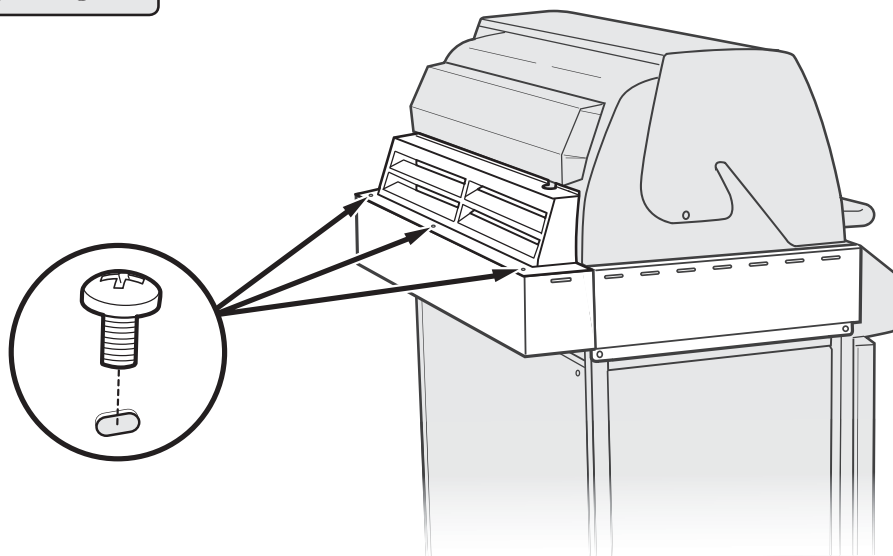
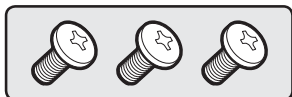

12

Mit den seitlich installierten Lüftungsschiebern muss der Grill direkt vor der Aussparung (a) der Einfassung platziert werden. Der Grill wird gerade in die Einfassung gedrückt, wenn die Radausrichtungsborden in den folgenden Schritten eingebaut werden. **Richten Sie den Grill am Gehäuse aus, rollen Sie den Grill jedoch noch nicht in die Einfassung.**

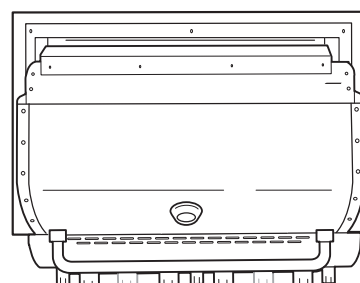
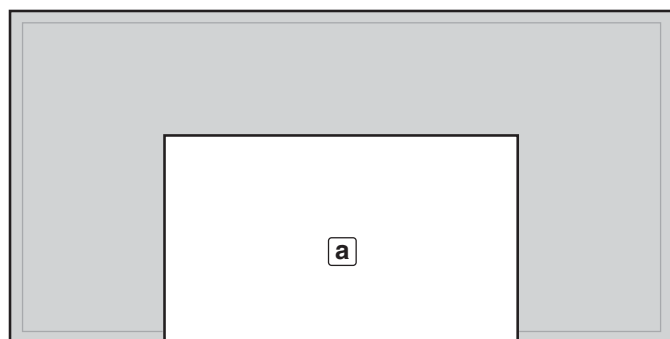

MONTAGEANLEITUNG

13

Entfernen Sie die zwei Schrauben und die zwei Unterlegscheiben von der hinteren Blende und legen Sie sie beiseite. **Bewahren Sie diese Befestigungsteile auf.**

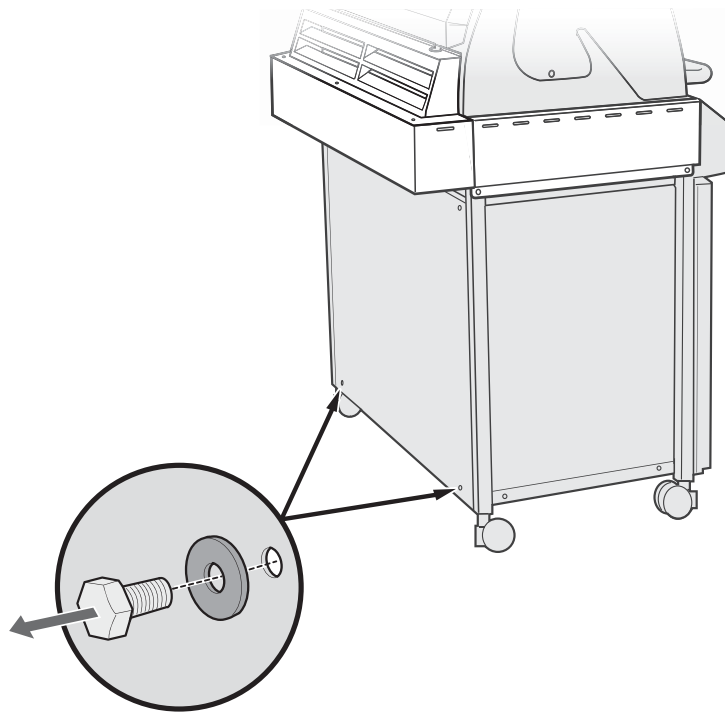

14

Drehen Sie die hinteren Rollen so, dass die Punkte an den Rollen **(a)** nach außen zum Grillgehäuse zeigen.

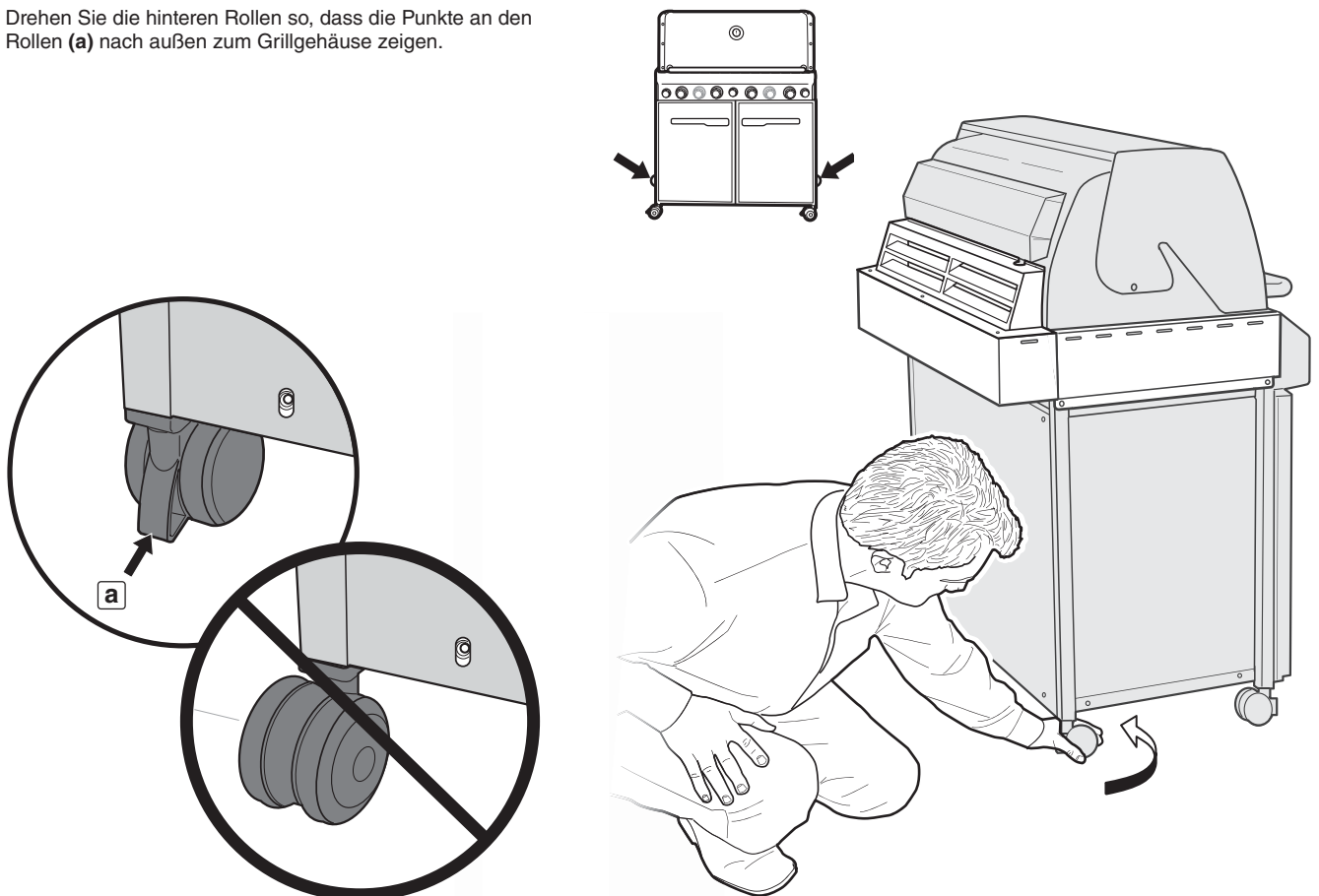

MONTAGEANLEITUNG

15

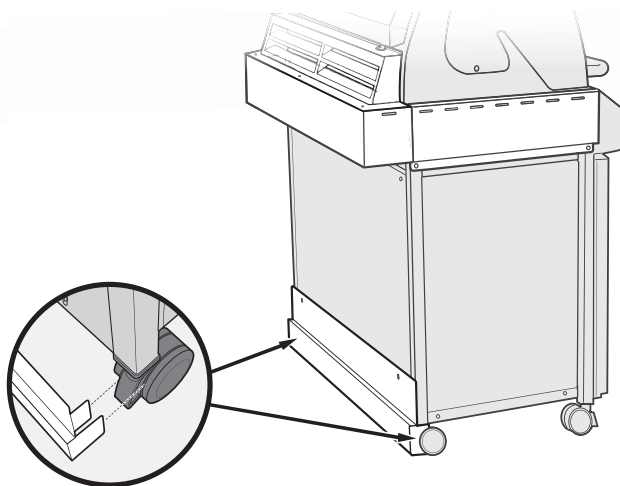
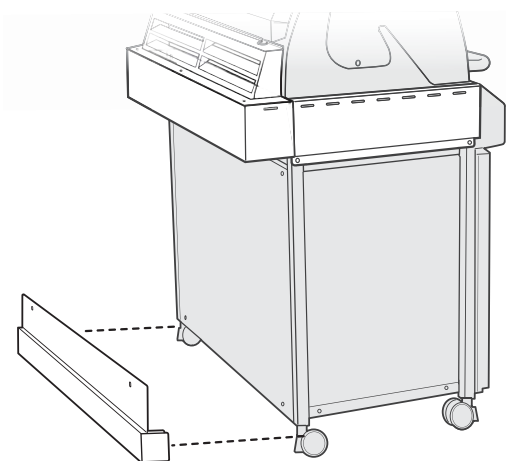
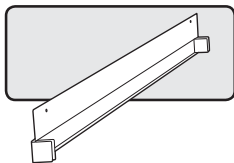

16

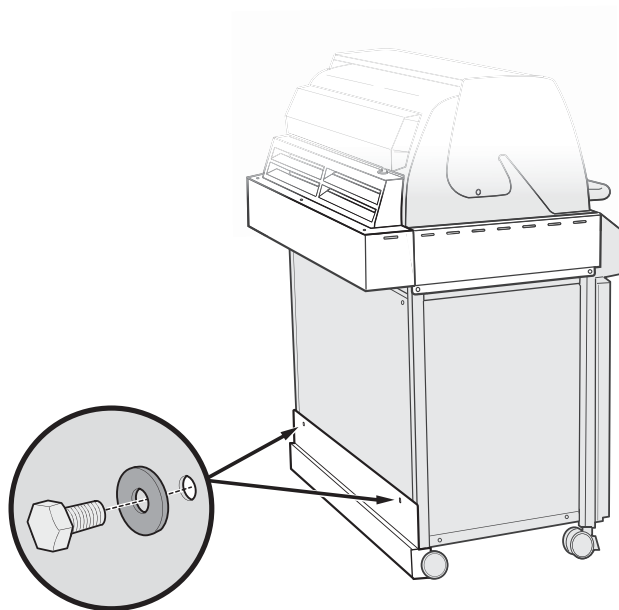
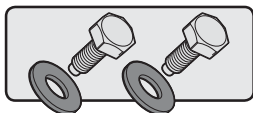

MONTAGEANLEITUNG

17

Drehen Sie die vorderen Rollen so, dass die Punkte an den Rollen (a) zur Vorderseite des Grills zeigen.

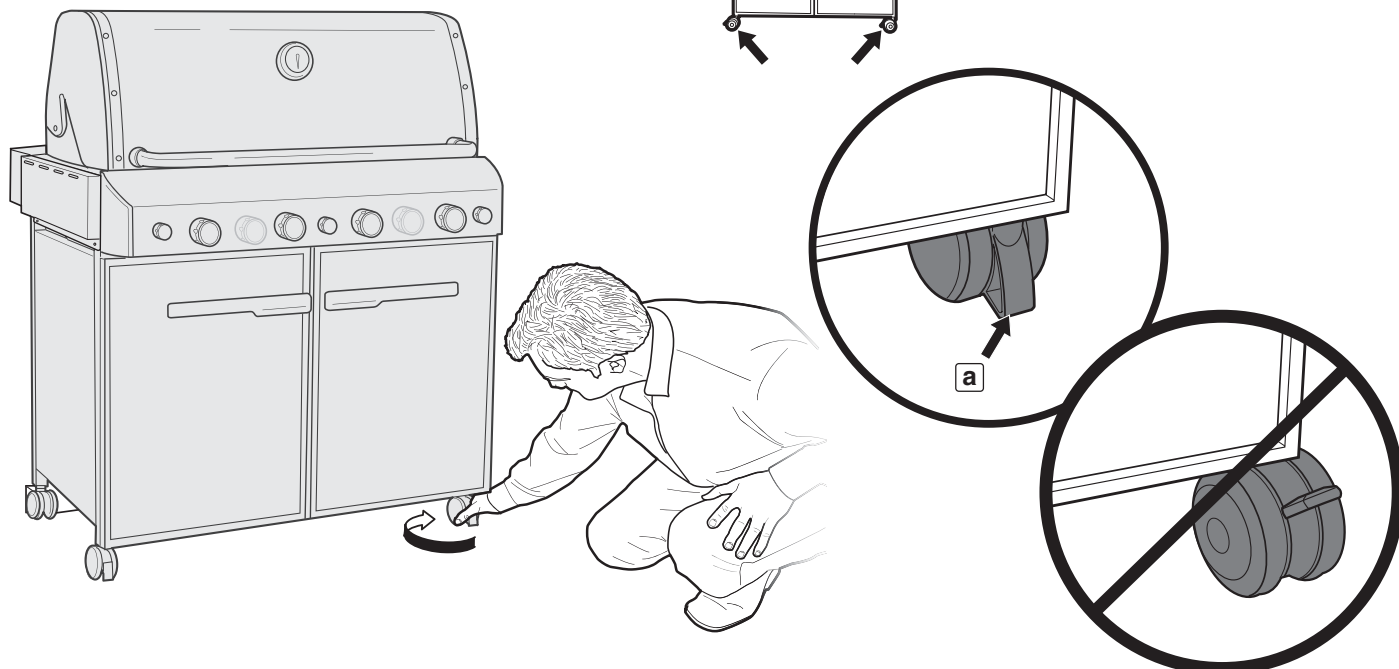

18

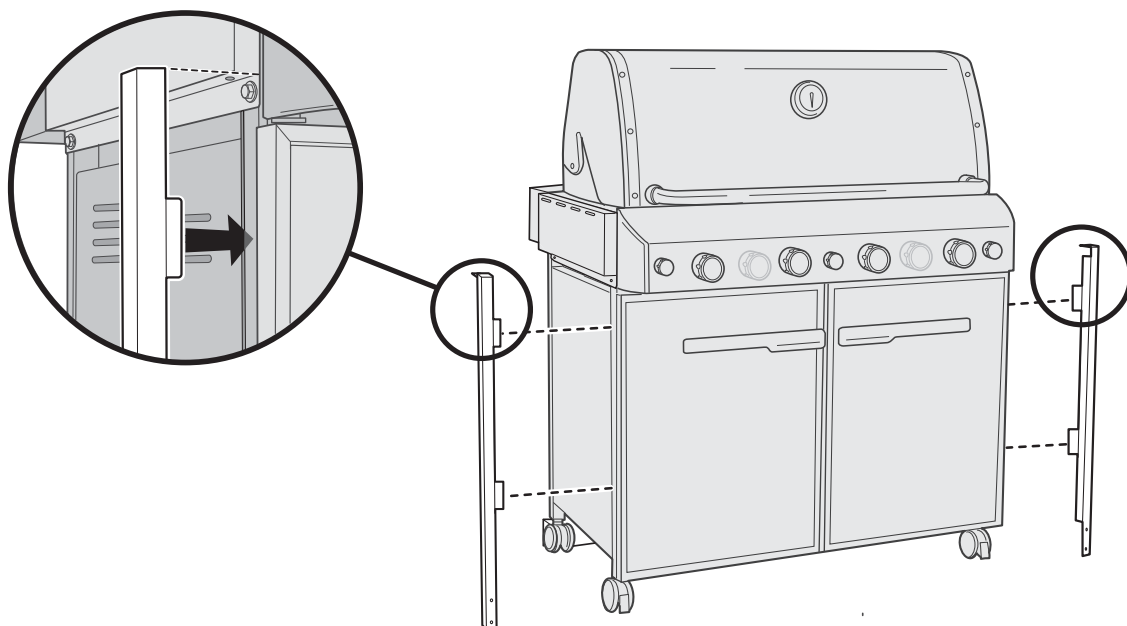
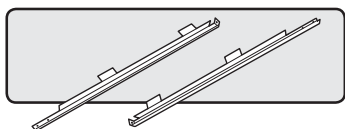

MONTAGEANLEITUNG

19

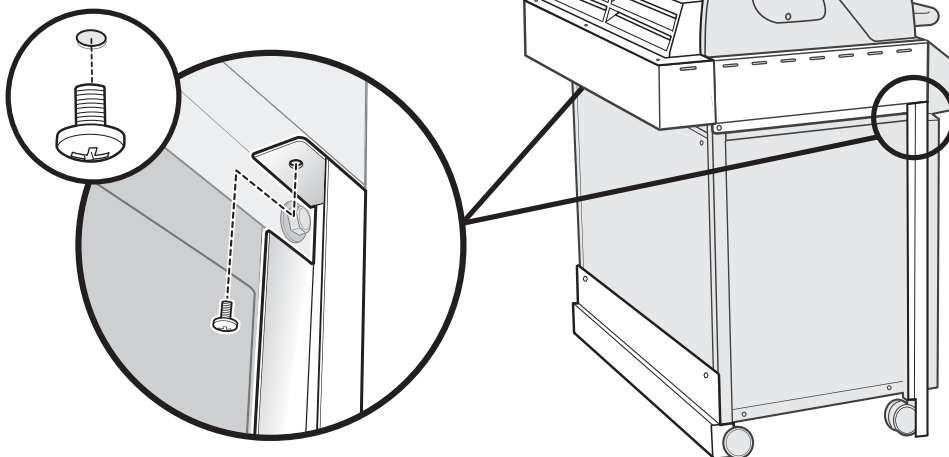
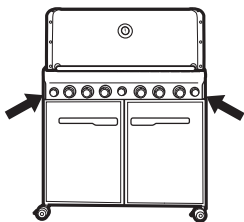
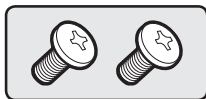

20

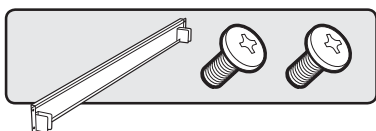

Befestigen Sie die Vorderrad-Ausrichtungsblende vorübergehend mit einer Schraube an jeder Seite.

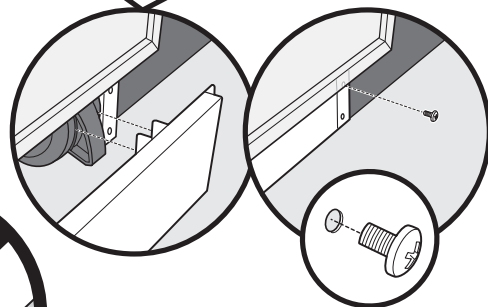
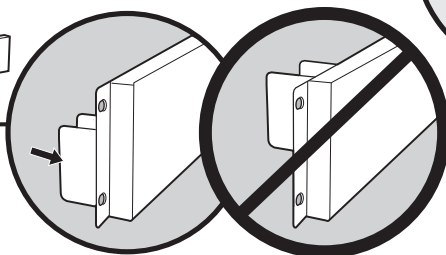
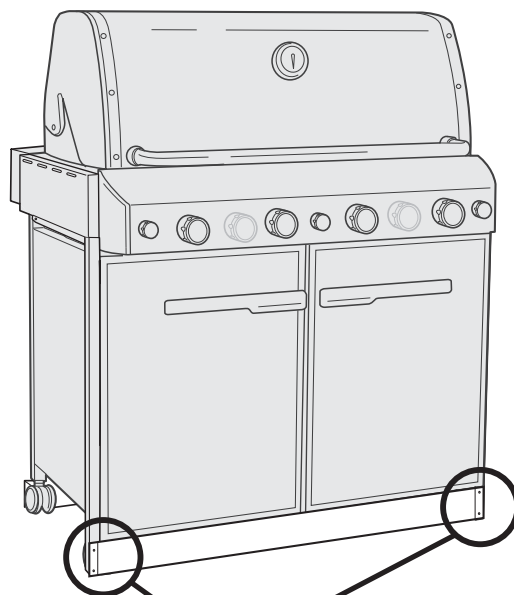
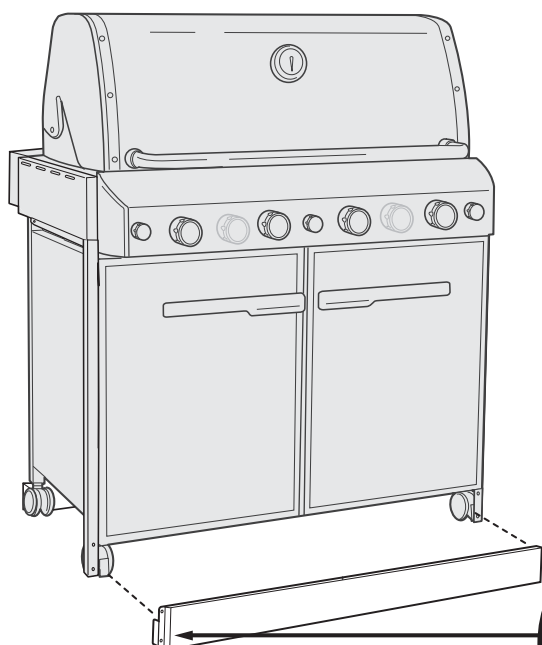

MONTAGEANLEITUNG

21

Rollen Sie den Grill gerade zurück in das Gehäuse.
Wichtiger Hinweis: Die Fläche muss eben sein.

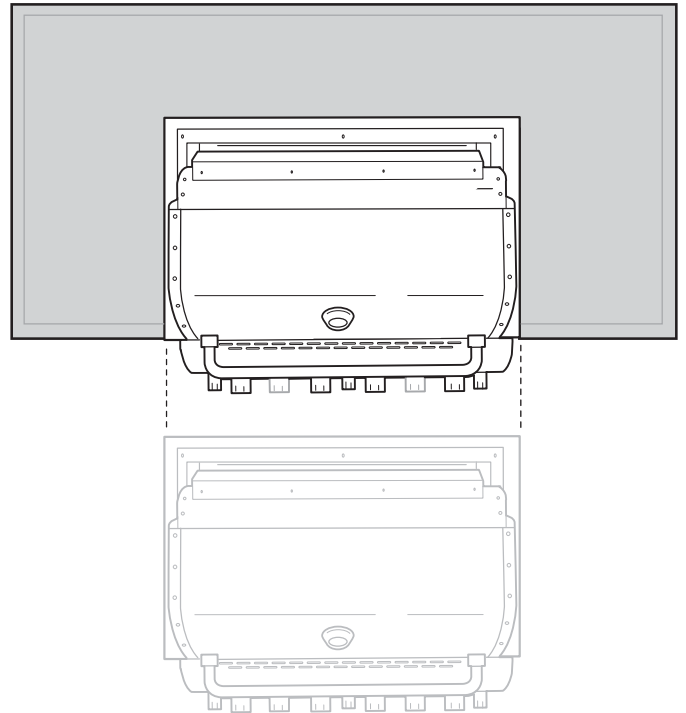

22

Entfernen Sie die Vorderrad-Ausrichtungsblende, nachdem der Grill richtig in der Einfassung platziert wurde. Fassen Sie unter den Grill und arretieren Sie die beiden vorderen Rollen.

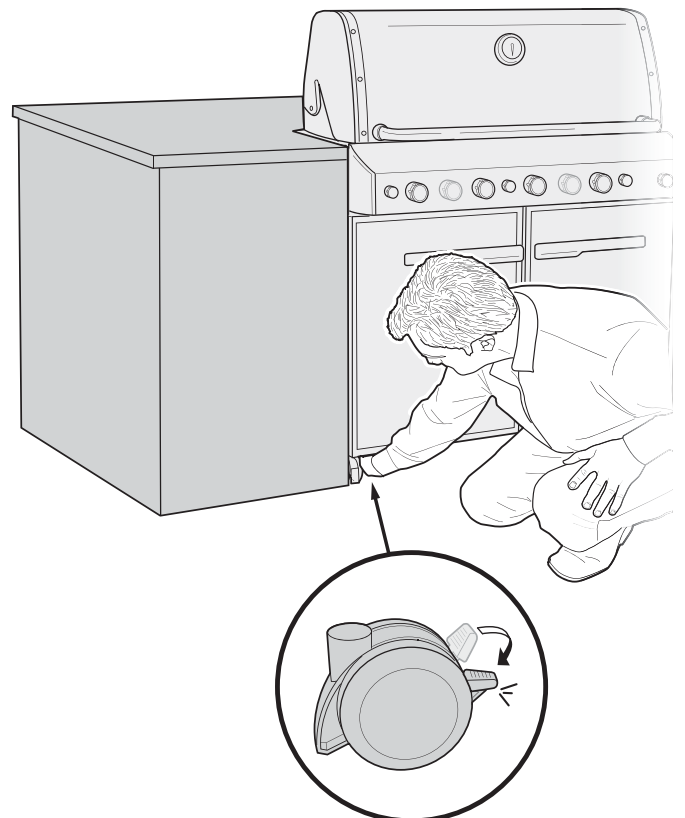
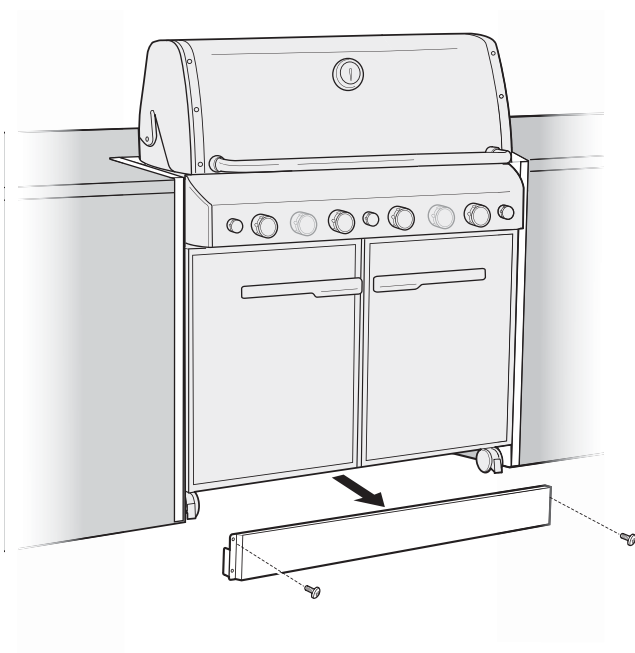

MONTAGEANLEITUNG

23

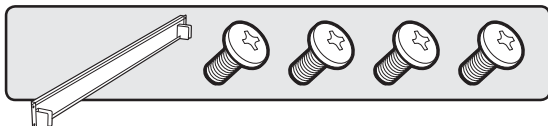

Befestigen Sie die Vorderrad-Ausrichtungsblende wieder und sichern Sie diese mit allen vier Schrauben.

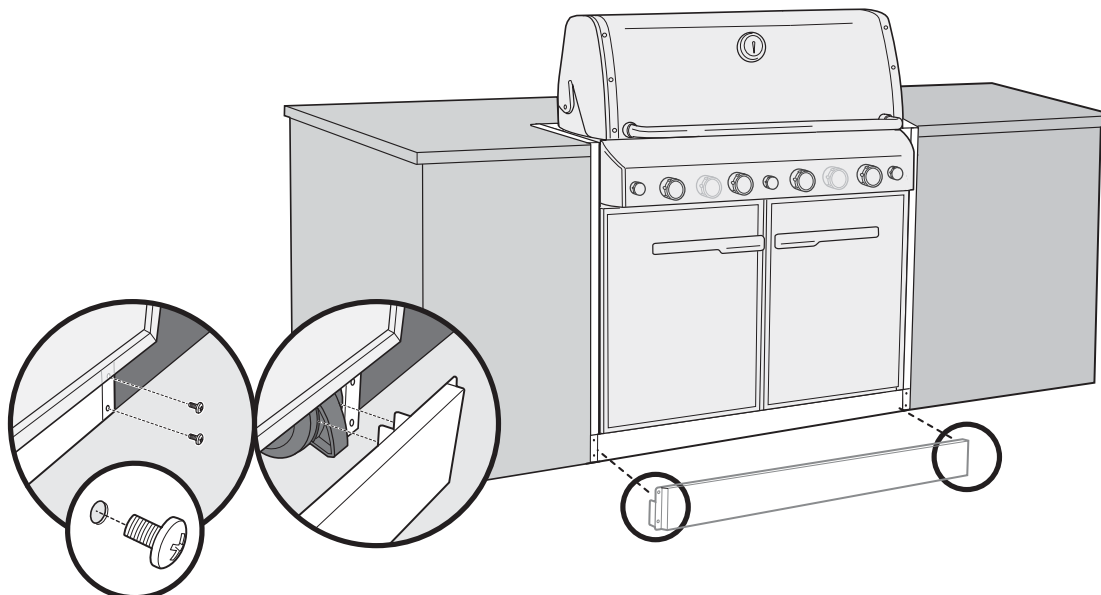

24

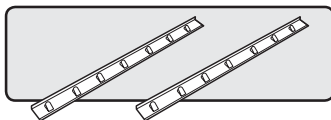

Die mitgelieferten Füllstreifen können zum Füllen von Lücken an der Arbeitsplatte oder der Vorderseite des Grills verwendet werden. Bauen Sie diese bei Bedarf ein.

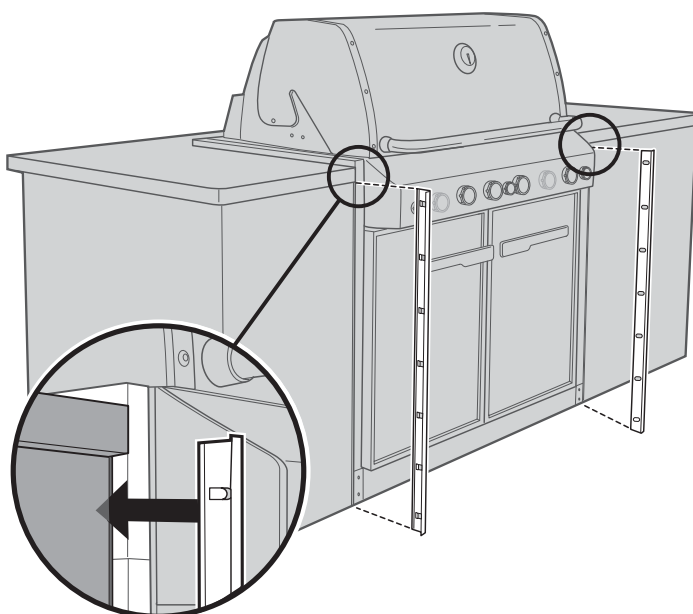

MONTAGEANLEITUNG

25

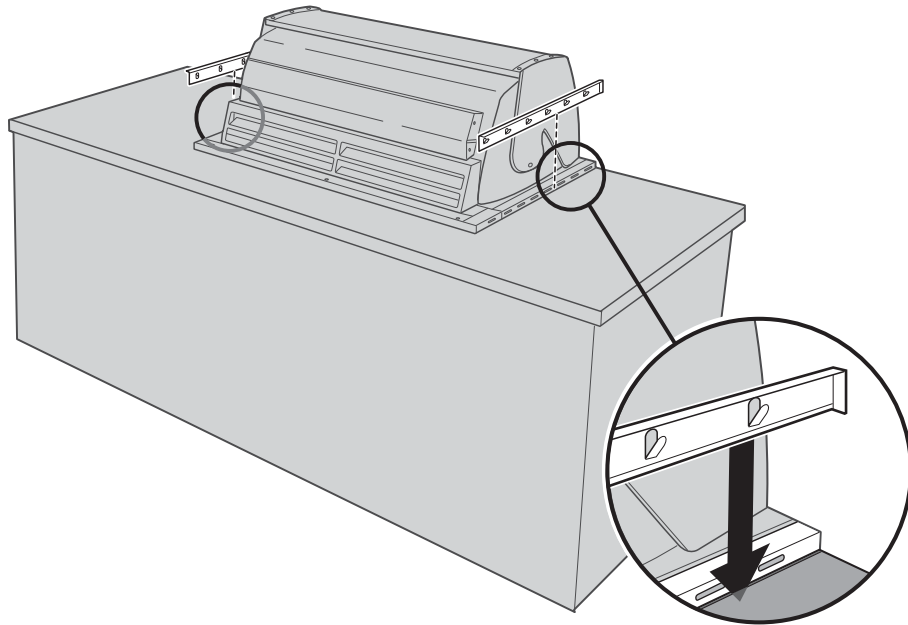
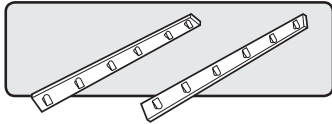

26

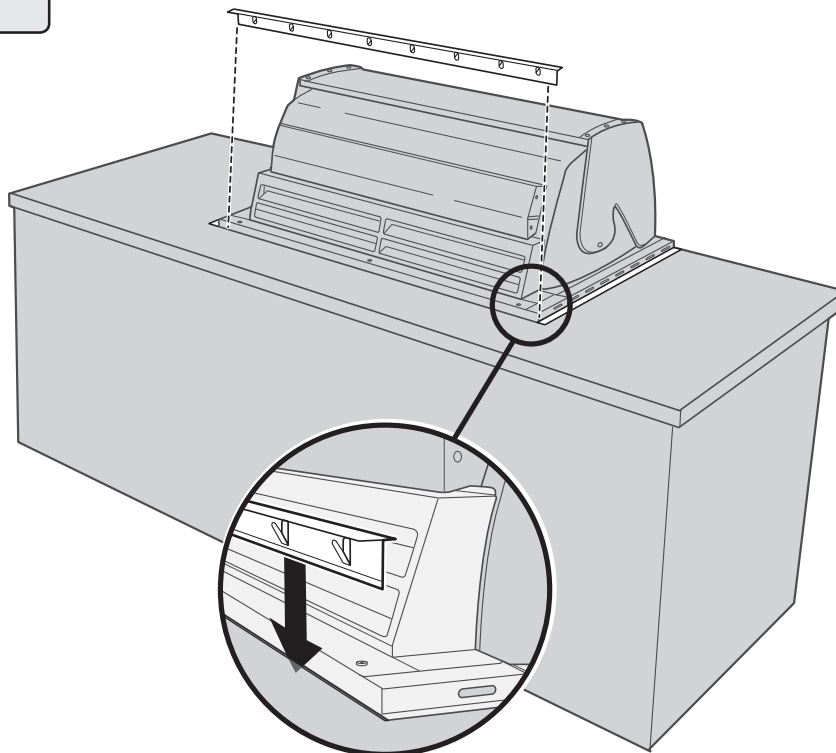
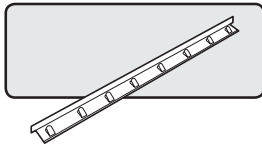

MONTAGEANLEITUNG

27

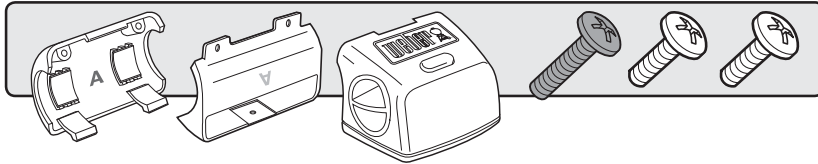

Das Weber Grill Out™-Grifflicht verfügt über einen "Positionssensor": Deckel geöffnet – EIN / Deckel geschlossen – AUS. Der "Positionssensor" wird durch den Ein-/Aus-Schalter (a) aktiviert bzw. deaktiviert. Am Tag deaktivieren Sie den Sensor, indem Sie den Tastschalter (a) drücken.

Es werden 3 Alkali-Batterien "AAA" (nicht mitgeliefert) benötigt. Verwenden Sie ausschließlich Alkalibatterien. Verwenden Sie keine neuen und älteren Batterien oder Batterien unterschiedlichen Typs (Standard, Alkali oder wiederaufladbar) zusammen.

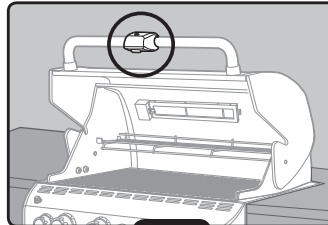

460

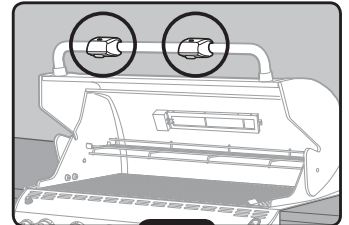

660

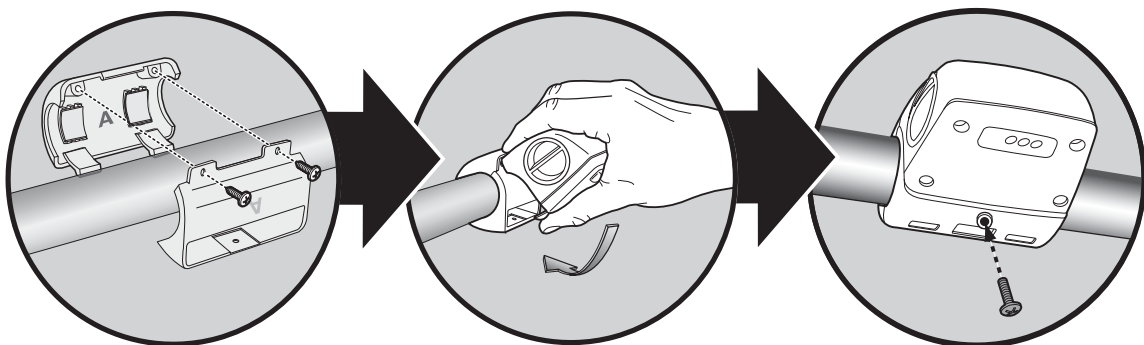
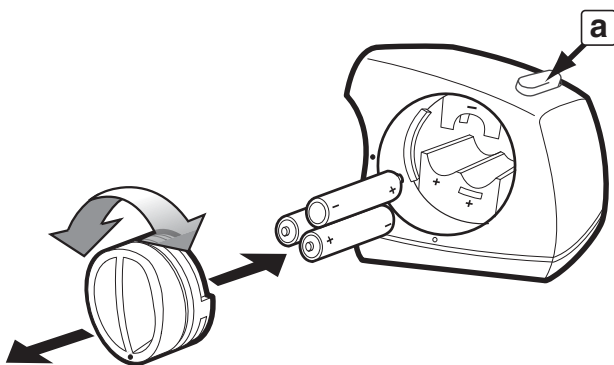
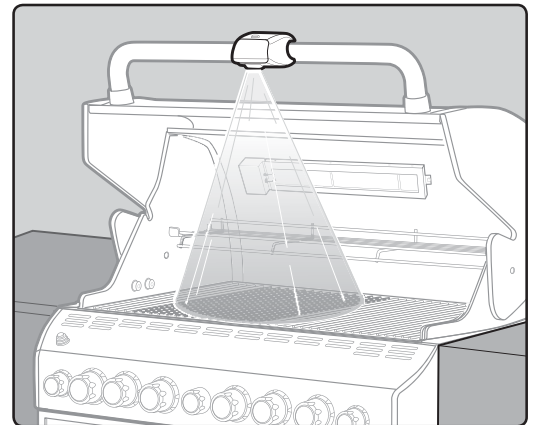

MONTAGEANLEITUNG

28

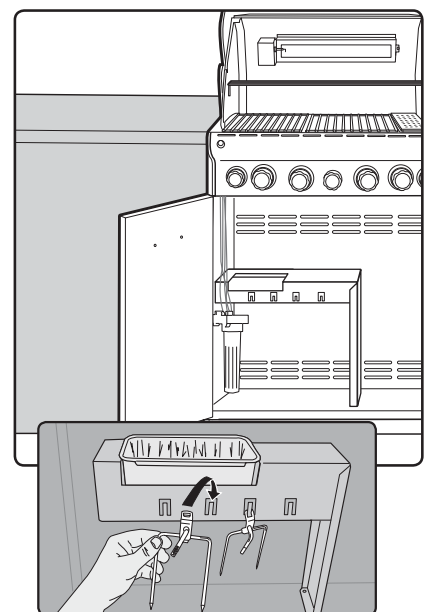
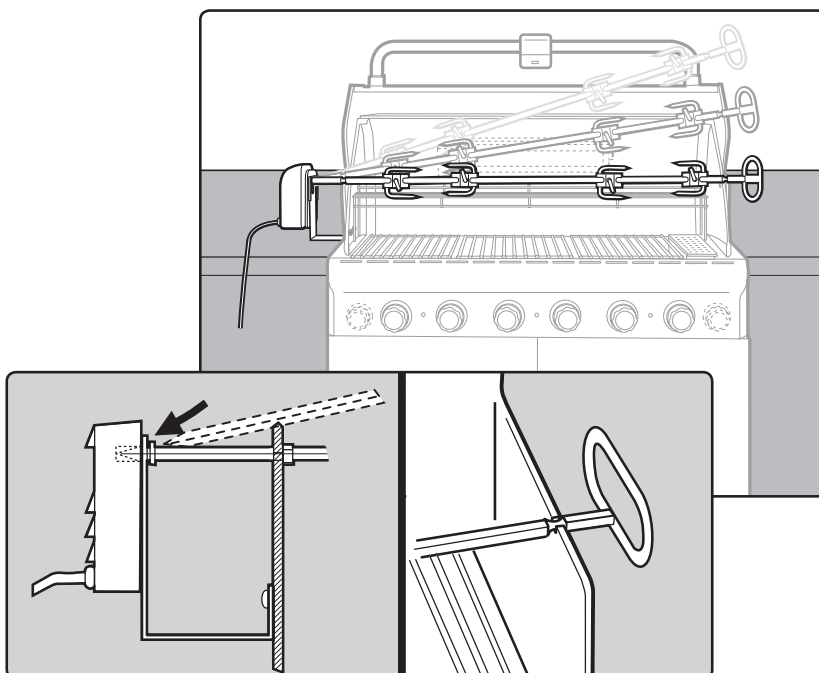
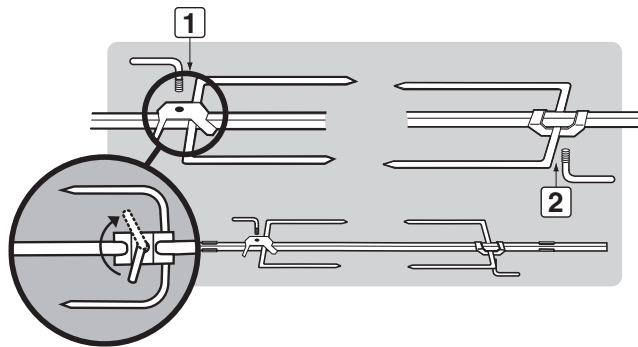
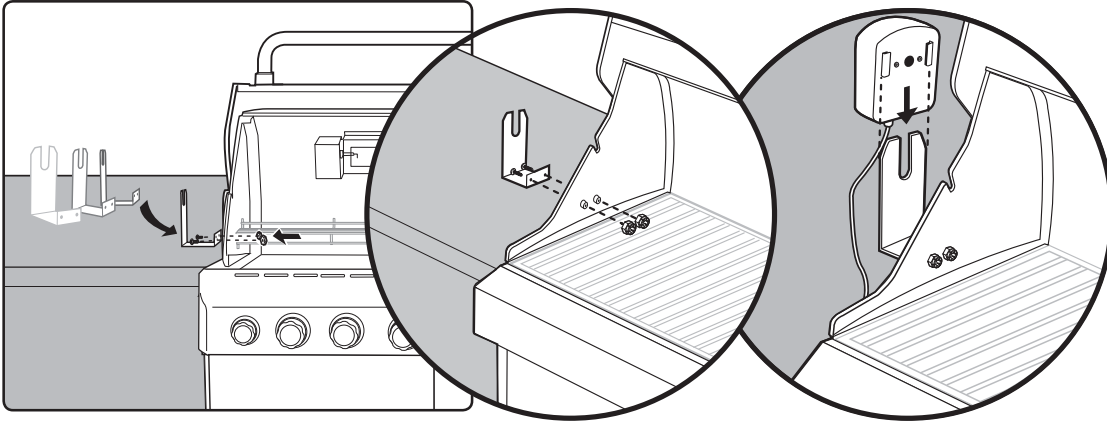
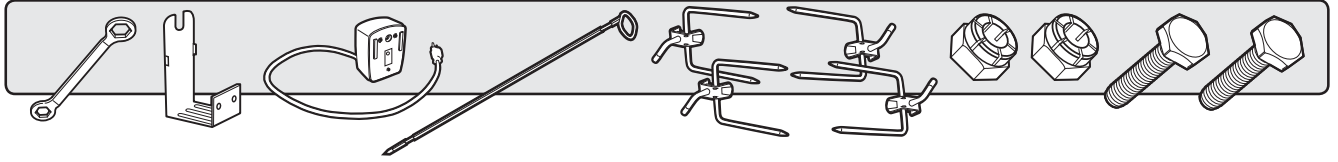

GASZUFUHR

INTEGRIERTE GASLEITUNGSPositionEN

HINWEIS: Lassen Sie einen Zugang in der Einfassung für Gasleitung und Regulator, die sich nicht im Inneren des Grills befinden.

HINWEIS: Bereich muss frei von scharfen, gezackten oder extrem rauen Flächen sein, um Schäden an den Gaszuführleitungen zu vermeiden. Gehen Sie äußerst vorsichtig vor, wenn Sie die Gasleitungen durch die Einfassung ziehen.

Allgemeine technische Daten der Leitungen

HINWEIS: Ausführungsvorschriften, die die Installation von Erdgasgrills regeln, erhalten Sie von Ihrem Energieversorger. Sie müssen die neueste Ausgabe der örtlichen und nationalen Vorschriften, falls zutreffend, einhalten.

Dieser Grill wurde für den Betrieb bei einem Nenndruck speziell für einen national zugelassenen Niederdruck-Schlauch und -Regulator entwickelt. Schlagen Sie in der Gastyp- und Druckübersicht für spezifische Betriebsgasdrücke (in Millibar) nach.

In Großbritannien ist vorgeschrieben, dass dieses Gerät mit einem Druckregler gemäß BS 3016 mit einem Nenn-Ausgangsdruck von 37 Millibar ausgestattet ist (im Lieferumfang des Geräts enthalten).

Es dürfen ausschließlich behördlich zugelassene Schläuche und Druckregler verwendet werden.

Verwenden Sie eine Gasflasche von 10 kg.

⚠ VORSICHT: Falls sich in dem Bereich Kinder aufhalten, sollten Sie ein Sperrventil in Betracht ziehen.

- Bei der Installation der Anschlüsse sollten Leitungen verwendet werden, welche resistent gegen Einflüsse von Erdgas sind.
- Die Gasanschlüsse müssen fest an einen Anschluss angeschlossen werden.

HINWEIS: Die in diesem Handbuch enthaltenen Informationen sind allgemein für typische Installationen. Wir können nicht alle möglichen Installationsideen behandeln. Wir empfehlen, dass Sie sich vor der Installation an Ihren örtlichen Energieversorger wenden, um lokale und nationale Gebäudevorschriften zu erfragen und an die örtliche Feuerwehr zur Abnahme der Installation.

Testanschlüsse

Alle Anschlüsse und Verbindungen müssen gründlich auf Leckagen entsprechend den örtlichen Bestimmungen mit der neuesten Ausgabe der lokalen und nationalen Vorschrift getestet werden. Befolgen Sie die Leckagetestverfahren in Ihrem Benutzerhandbuch.

⚠ GEFAHRENHINWEIS

Suchen Sie niemals mit einer offenen Flamme nach Gaslecks. Stellen Sie vor der Überprüfung auf Gaslecks sicher, dass sich keine Funken oder offenen Flammen in der Nähe befinden. Durch ausströmendes Gas kann ein Brand oder eine Explosion verursacht werden. Dadurch kann es zu ernsthaften Verletzungen, zu tödlichen Unfällen und zu Sachschäden kommen. ♦

INTEGRIERTE GASLEITUNGSPositionEN

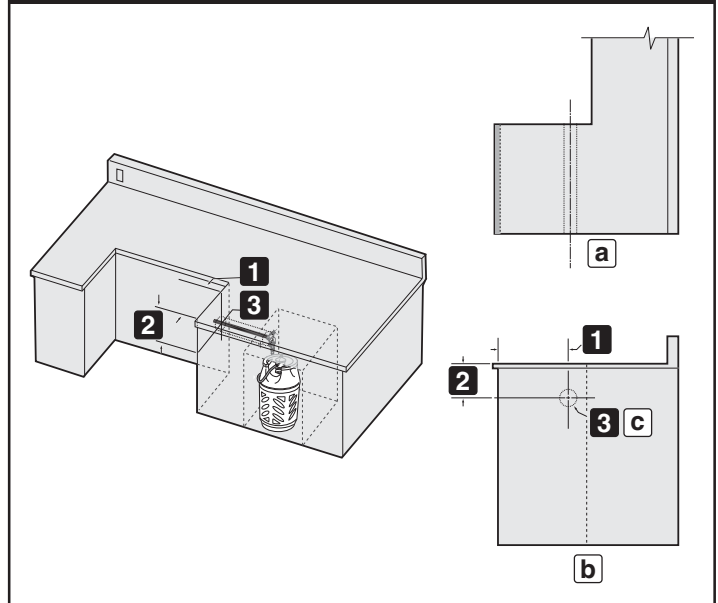

	460	660	TOLERANZEN
1	419,1 mm (16 ½ Zoll)	419,1 mm (16 ½ Zoll)	3,2 mm (±½ Zoll)
2	282,6 mm (11 ⅛ Zoll)	282,6 mm (11 ⅛ Zoll)	3,2 mm (±½ Zoll)
3	63,5 mm (2 ½ Zoll)	63,5 mm (2 ½ Zoll)	3,2 mm (±½ Zoll)
a	Ansicht von oben		
b	Seitenansicht rechts		
c	Durchführung Gasleitung		

LAND	GASART UND GASDRUCK
Bulgarien, Dänemark, Estland, Finnland, Island, Litauen, Lettland, Malta, Niederlande, Norwegen, Rumänien, Schweden, Slowakische Republik, Schweiz, Slowenien, Spanien, Ungarn, Tschechische Republik, Türkei, Zypern	I ₃ B/P – 30 mbar
Belgien, Frankreich, Griechenland, Großbritannien, Irland, Italien, Luxemburg, Portugal, Schweiz	I _{3s} – 28-30 / 37 mbar
Polen	I ₃ B/P – 37 mbar
Deutschland, Österreich	I ₃ B/P – 50 mbar

VERBRAUCHSDATEN

	Propan kW	Butan kW
Summit® 460	26,0	30,2
Summit® 660	29,3	33,4
	Propan g/h	Butan g/h
Summit® 460	1.858	2.198
Summit® 660	2.094	2.431

INSTALLATIONSHINWEISE FÜR DIE UNTERBRINGUNG EINER 10 KG GASFLASCHE

Das Gasflaschengehäuse sollte die mitgelieferte Schlauch- und Regler-Baugruppe sowie Gasanschlüsse zum Anschließen einer extern montierten LP-Gasflasche an den Built-In Gasgrill beherbergen. Der Schlauch und der Regler sind als notwendige Teile des Summit® Built-In Gasgrills aufgeführt.

Ein ordnungsgemäß installiertes Gasflaschengehäuse erfüllt die Anforderungen zur Belüftung, Gasflaschenhalterung und Trennung der LP-Gasflasche von der Wärmequelle gemäß EN 498 sowie bei Bedarf der neuesten Ausgabe der lokalen und nationalen Vorschriften.

Folgen sie bei Aufbau und Installation genau dieser Bedienungsanleitung. Falls Sie diese Installation nicht selbst durchführen können, sollten Sie einen Gasinstallateur zu Rate ziehen.

Wichtige Hinweise zur Installation:

Ein Gasflaschengehäuse für eine LP-Gasflasche muss durch Öffnungen in der oberen und unteren Ebene der Gasflasche belüftet werden. Dies wird durch eine der folgenden Möglichkeiten erreicht:

- A) Eine Seite des LP-Gasflaschengehäuses ist komplett offen; oder
- B) Falls das LP-Gasflaschengehäuse geschlossen ist oder eine Tür hat, ist eine Belüftung für das LP-Gasflaschengehäuse erforderlich;
 - a) Es sollten mindestens zwei Belüftungsöffnungen (ein Loch oder eine Gruppe an Löchern zur Belüftung) in den Seitenwänden der Einfassung vorhanden sein. Die Öffnungen müssen sich innerhalb von 127 mm (5 Zoll) von der Oberseite des Gehäuses befinden. Die Belüftungsöffnungen müssen gleich groß sein, sich an den Seitenwänden gegenüber liegen und frei von Hindernissen sein. Die Öffnungen sollten eine Fläche von insgesamt mindestens 508 mm² (20 Quadratzoll) haben. (Dies bezieht sich auf 25,4 mm² (1 Quadratzoll) Belüftungsfläche pro US-Pfund (0,45 kg) gelagerte Brennstoffmenge.)
 - b) Belüftungsöffnungen (ein Loch oder eine Gruppe an Löchern zur Belüftung) müssen im Bodenbereich vorhanden sein. Die Belüftungsöffnungen sollten eine freie Fläche von insgesamt mindestens 254 mm² (10 Quadratzoll) haben. (Dies bezieht sich auf 12,7 mm² (½ Quadratzoll) Belüftungsfläche pro US-Pfund (0,45 kg) gelagerte Brennstoffmenge.) Es sollten mindestens zwei Belüftungsöffnungen vorhanden sein, wenn sich die Belüftungsöffnungen im Bodenbereich in der Seitenwand befinden. Die Belüftungsöffnungen müssen sich innerhalb von 127 mm (5 Zoll) vom Bodenbereich befinden. Die Belüftungsöffnungen müssen gleich groß und frei von Hindernissen sein.
 - c) Die Belüftungsöffnungen müssen eine Größe von mindestens 6,35 mm² (¼ Zoll) haben.
 - d) Die Belüftungsöffnungen in den Seitenwänden sollten keine Belüftung in Hohlräume zulassen. Sollte ein Gasleck auftreten darf das Gas nicht in den Hohlraum strömen. Belüftungsöffnungen in den Seitenwänden des Gehäuses dürfen nur in einer Weise eingebaut werden, dass eine Belüftung nach außen hin gewährleistet werden kann, sodass das Gas nach außen austreten kann.
- C) Falls das LP-Gasflaschengehäuse vier Seiten sowie Ober- und Unterseite hat und für die Installation innerhalb der Einfassung vorgesehen ist;
 - a) Mindestens eine Belüftungsöffnung (ein Loch oder eine Gruppe an Löchern zur Belüftung) muss sich an einer Seite des Gehäuses befinden, die mit der Außenseite der Einfassung kommuniziert. Sollte ein Gasleck auftreten oder die LP-Gasflasche belüftet in das LP-Gasflaschengehäuse, darf das Gas nicht in den freien oder "Hohl"-Bereich der "Insel" strömen. Belüftungsöffnungen dürfen nur mit der Außenseite der "Insel"-Struktur kommunizieren, sodass das Gas nach außen austreten kann. Die Belüftungsöffnungen müssen sich innerhalb von 127 mm (5 Zoll) von der Oberseite des Gehäuses befinden und sollten 508 mm² (20 Quadratzoll) groß sein. (Dies bezieht sich auf 25,4 mm² (1 Quadratzoll) Belüftungsfläche pro US-Pfund (0,45 kg) gelagerte Brennstoffmenge.)
 - b) Mindestens eine Belüftungsöffnung (ein Loch oder eine Gruppe an Löchern zur Belüftung) muss sich an einer Seite des Gehäuses befinden, die mit der Außenseite der "Insel"-Struktur am Boden kommuniziert. Sollte ein Gasleck auftreten oder die LP-Gasflasche belüftet in das LP-Gasflaschengehäuse, darf das Gas nicht in den Hohlraum strömen. Belüftungsöffnungen dürfen nur mit der Außenseite der "Insel"-Struktur kommunizieren, sodass das Gas nach außen austreten kann. Die Belüftungsöffnungen müssen sich innerhalb von 127 mm (5 Zoll) von der Unterseite des Gehäuses befinden und sollten 254 mm² (10 Quadratzoll) groß sein. (Dies bezieht sich auf 25,4 mm² (1 Quadratzoll) Belüftungsfläche pro US-Pfund (0,45 kg) gelagerte Brennstoffmenge.)
 - c) Die Belüftungslöcher müssen eine Größe von mindestens 6,35 mm (¼ Zoll) haben.
- D) Das LP - Gasflaschengehäuse sollte aus nicht brennbarem Materialien gebaut sein. Das LP-Gasflaschengehäuse sollte die Gasflasche vor extremer Strahlungshitze bewahren, also getrennt von der Grillkammer sein. Das Gasflaschengehäuse sollte im evtl. Brandfalle eine Flammenbarriere bilden und Schutz vor heißen Spritzern bieten.
- E) Es sollten mindestens 50,8 mm (2 Zoll) Abstand zwischen Boden und Unterseite des externen LP-Gasflaschengehäuses sein.

- F) Das LP-Gasflaschenventil muss einfach für die manuelle Bedienung erreichbar sein. Eine Tür im externen LP-Gasflaschengehäuse für den Zugang zum LP-Gasflaschenventil ist akzeptabel, darf allerdings keinesfalls versperrt oder zugelagert sein und muss ohne Werkzeuge zu öffnen sein.

⚠ GEFAHRENHINWEIS

Die Verwendung einer anderen Schlauch- und Reglerbaugruppe als die von Weber-Stephen Products LLC. empfohlene kann gefährlich sein und möglicherweise keine adäquate Gaszufuhr zum Summit® Built-In Gasgrill bieten und könnte zu einem Brand oder einer Explosion mit schweren oder tödlichen Verletzungen sowie Sachschäden führen.

⚠ GEFAHRENHINWEIS

Missachtung dieser Anleitung für den Bau der Gasflaschenumhausung und Lagerung der Gasflasche können gefährlich sein und zu einem Brand, Explosion und schweren körperlichen Verletzungen, sowie Tod und Sachschäden führen.

Falls Sie die GEFAHRENHINWEISE nicht genau befolgen, erlischt die Garantie für den Summit® Built-In Gasgrill. ♦

BUILT-IN GASFLASCENGEHÄUSE

⚠ GEFAHRENHINWEIS

Die Verwendung einer Schlauch- und Reglerbaugruppe, welche nicht von Weber ist, kann gefährlich sein und möglicherweise keine adäquate Gaszufuhr zum Summit® Built-In Gasgrill bieten und könnte zu einem Brand oder einer Explosion mit schweren oder tödlichen Verletzungen sowie Sachschäden führen.

⚠ GEFAHRENHINWEIS

Missachtung dieser Anleitung für den Bau des Gasflaschengehäuses und Lagerung der Gasflasche können gefährlich sein und zu einem Brand, Explosion und schweren körperlichen Verletzungen, sowie Tod und Sachschäden führen.

HINWEIS: Ausführungsvorschriften, die die Installation von Erdgasgrills regeln, erhalten Sie von Ihrem Gasinstallateur oder Energieversorger. Sie müssen die neueste Ausgabe der örtlichen und nationalen Vorschriften, falls zutreffend, einhalten.

Falls Sie die GEFAHRENHINWEISE nicht genau befolgen, erlischt die Garantie für den Summit® Built-In Gasgrill. ♦

POSITIONIERUNG IHRES LP-GASFLASCENGEHÄUSES

Beachten Sie bei der Festlegung eines geeigneten Standortes für das LP-Gasflaschengehäuse die Nähe zu Verkehrswegen und halten Sie alle Gaszuführleitungen so kurz wie möglich. Installieren Sie das Summit® LP-Gasflaschengehäuse niemals in einer Garage, einem Verbindungsgang oder Schuppen, unter einem ungeschützten Überhang oder in sonstigen umbauten Bereichen. Positionieren Sie das LP-Gasflaschengehäuse und die -Struktur so, dass ausreichend Raum für eine sichere Evakuierung des Bereichs im Falle eines Brandes ist.

- ⚠ **WARNHINWEIS:** Halten Sie die Belüftungsöffnungen des Gasflaschengehäuses frei zugänglich und frei von Gegenständen.
- ⚠ **WARNHINWEIS:** Drehen Sie die Gaszufuhr an der LP-Gasflasche zu, wenn das Gasgerät für das Kochen im Freien nicht verwendet wird.
- ⚠ **WARNHINWEIS:** LP-Gasflaschen müssen außerhalb von Wohngebäuden und außerhalb der Reichweite von Kindern aufbewahrt werden. Die Gasflaschen dürfen nicht in einem Gebäude, einer Garage oder an ähnlichen geschlossenen Orten aufbewahrt werden. ♦

FREIRAUM ZU BRENNBAREN FLÄCHEN ODER STRUKTUREN

- ⚠ **WARNHINWEIS:** Der Freiraum zu den Außenwänden der Seiten und der Rückseite des LP-Gasflaschengehäuses muss zu jeder Fläche mindestens 60,96 cm (24 Zoll) betragen. Weitere Informationen finden Sie unter "Typische Installation einer Gaszuführung", bevor Sie mit der Installation beginnen.
- ⚠ **WARNHINWEIS:** Die Einfassung und benachbarte Arbeitsflächen für das LP-Gasflaschengehäuse dürfen nur aus nicht brennbaren Materialien gebaut werden.

HINWEIS: Bei Fragen, ob Materialien nicht brennbar sind, wenden Sie sich an Ihren örtlichen Bauzulieferer oder an die Feuerwehr. ♦

GEHÄUSESPEZIFIKATIONEN

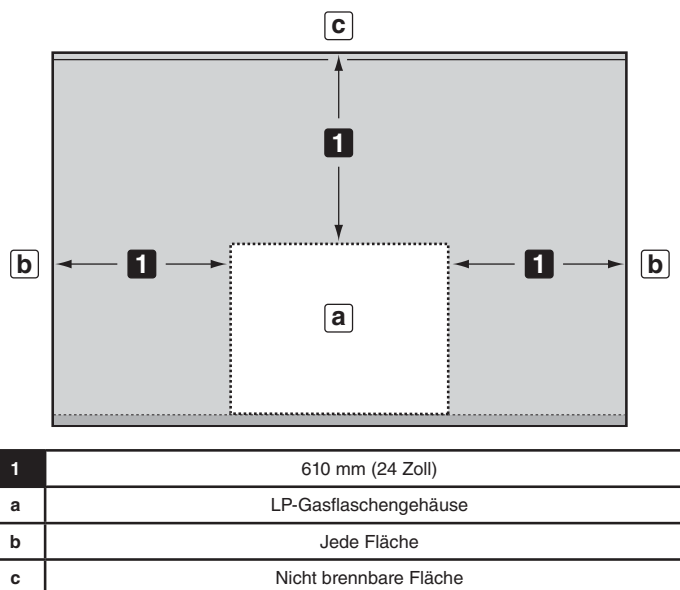

BUILT-IN GASFLASCENGEHÄUSE

GASANSCHLÜSSE FÜR LP-GASFLASCENGEHÄUSE

Bereich muss frei von scharfen, gezackten oder extrem rauen Flächen sein, um Schäden an den Gaszuführleitungen zu vermeiden. Gehen Sie äußerst vorsichtig vor, wenn Sie die Gasleitungen durch die Schlauchdurchführung ziehen.

Die LP-Gasflasche, der Schlauch/Regulator und das Abzweigstück müssen *leicht zugänglich* sein. Die Höhe des Gasflaschengehäuses (1) muss mindestens 685 mm (27 Zoll) vom Boden zur Decke betragen. Die Höhe der Öffnung (2) muss mindestens 635 mm (25 Zoll) von unten bis oben betragen.

HINWEIS: Eine Türe des Gasflaschengehäuses ist nicht im Lieferumfang enthalten. ♦



MONTIEREN DES ABZWEIGSTÜCKS

Montieren Sie das Abzweigstück sicher an der Oberseite des integrierten Gasflaschengehäuses mittels nicht korrodierender Befestigungsteile.

BEFESTIGUNGSTEILE SIND NICHT IM LIEFERUMFANG ENTHALTEN. ♦

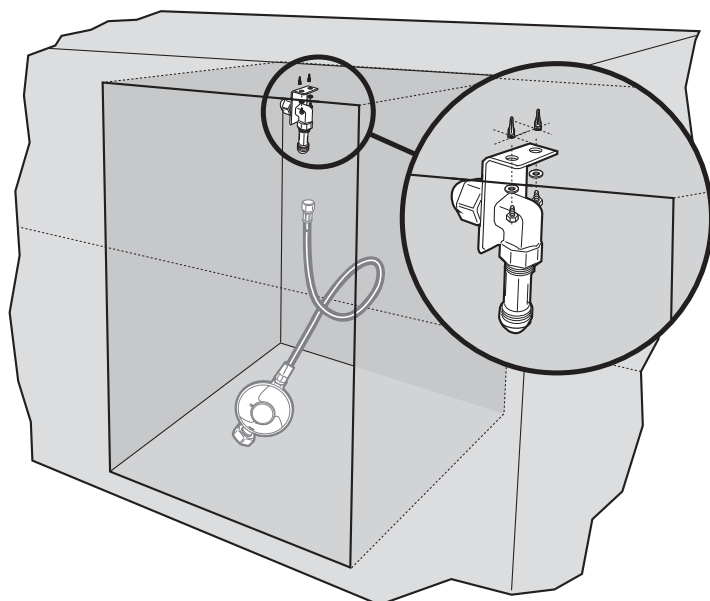

GASZUFUHRANSCHLUSS

ANSCHLIESSEN DER GASVERSORGUNG

Eine geriffelte Gasleitung mit 147,32 cm (58 Zoll) wird an den Verteiler des Grills angeschlossen.

- Die geriffelte Hauptleitung wird durch den Gasleitungs Kanal zum Schlauch- und Regleranschluss im Inneren des Gasflaschengehäuses (1) geleitet.
- Nehmen Sie die Kappe des Flanschanchlusses vom 90°-Anschluss am Reglerschlauch im Inneren des Gasflaschengehäuses ab (2).
- Schließen Sie den geriffelten Hauptschlauch an den 90°-Verteileranschluss an. Verwenden Sie für eine ordnungsgemäße Dichtung eine Bördel-Gasdichtung 12,7 mm (1/2 Zoll) (3).
- Schließen Sie den Schlauch und den Regler an den 90°-Verteileranschluss an (11).

HINWEIS: Mit Ihren Summit® Built-In Gasgrill wird eine Bördel-Gasdichtung 13 mm (1/2 Zoll) geliefert. ♦

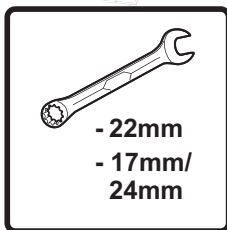
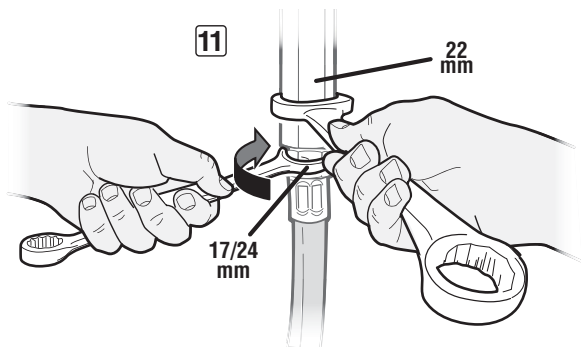

ANSCHLUSSTABELLE

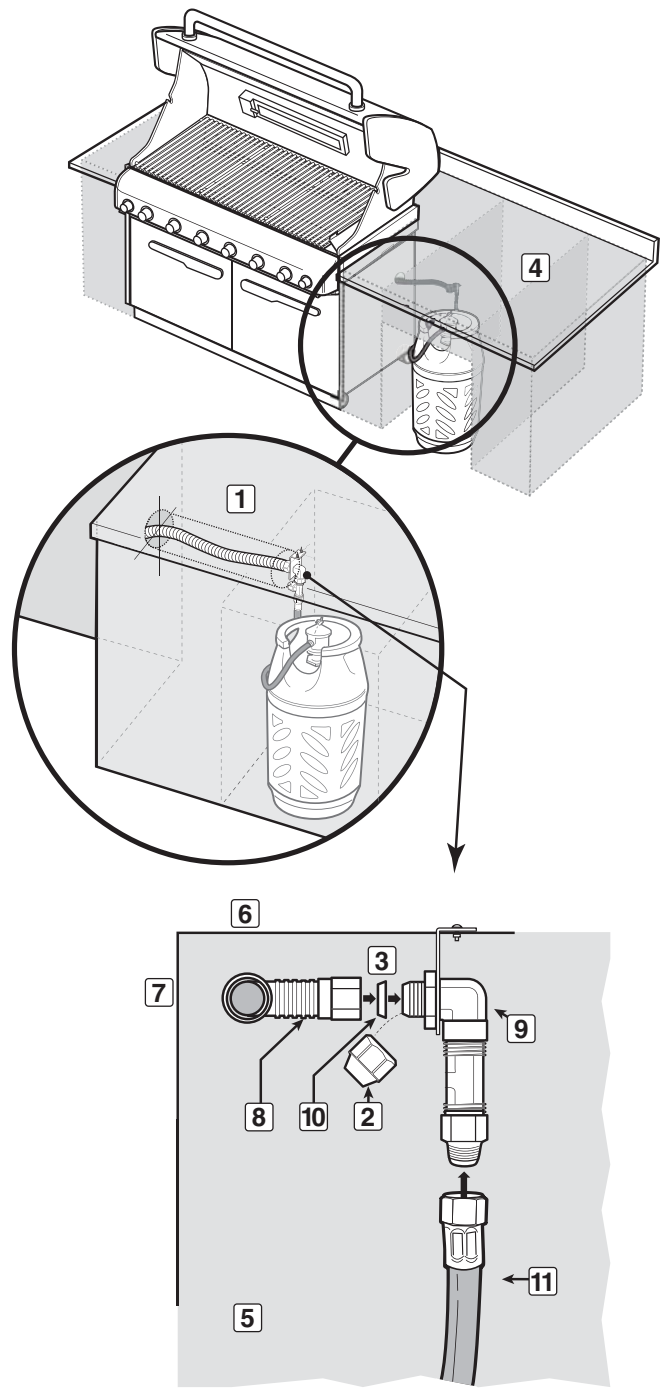

4	Klassische Position für Gasflaschenschrank oder Gasflaschengehäuse
5	Seitenansicht
6	Oberseite des Kastens
7	Rückseite des Kastens
8	Geriffelte Gasleitung zum Verteiler
9	90° Anschluss
10	13 mm (1/2 Zoll) Bördel-Gasdichtung
11	Anschlussschlauch und Regler

BELÜFTUNG

BELÜFTUNG

⚠ WARNHINWEIS: Belüftungslöcher müssen in der Einfassung an der Ober- und Unterseite vorhanden sein, um im Falle eines Gaslecks für Belüftung zu sorgen.

Belüftungslöcher können sich in einem wenig sichtbaren Bereich befinden und sollten durch Blenden geschützt sein, um Nagetiere und Insekten vor dem Eindringen in die Einfassung abzuhalten. Lüftlöcher sorgen auch für Entfeuchtung.

HINWEIS: Diese Zeichnungen dienen nur als Verweis.

- Eine Querbelüftung muss in die Stützkonstruktion eingearbeitet werden. Wir empfehlen eine Größe von mindestens 254 cm² (100 Quadratzoll) pro Seite.
- Belüftungen sollten sich an zwei Seiten der Einfassung befinden.
- Die Zeichnungen dienen nur als Verweis.
- Positionieren Sie Belüftungslöcher sowohl an der Unter- als auch an der Oberseite der Einfassung.
- Die unteren Belüftungslöcher sollten so nah wie möglich am Boden sein. Stellen Sie sicher, dass die Belüftungslöcher nicht durch Innenträger der Einfassung blockiert werden.
- Wir empfehlen Belüftungslöcher mit Blenden.
- Zugangstüren zur Einfassung werden nicht als Belüftungsöffnungen angesehen.
- Reinigen Sie die Belüftungslöcher regelmäßig.

⚠ GEFAHRENHINWEIS

Wird den empfohlenen Mindestanweisungen für die Belüftung nicht nachgekommen, kann sich im Falle eines Gaslecks Gas in der Einfassung ansammeln. Durch ausströmendes Gas kann ein Brand oder eine Explosion verursacht werden. Dadurch kann es zu ernsthaften Verletzungen, zu tödlichen Unfällen und zu Sachschäden kommen. ♦

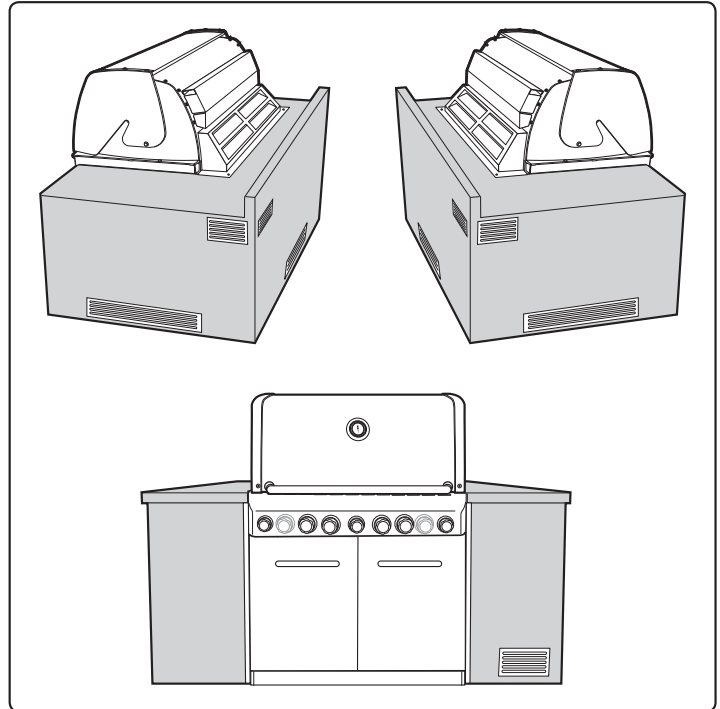

⚠ ACHTUNG: Dieses Produkt wurde einem Sicherheitstest unterzogen, die Betriebsgenehmigung gilt nur in dem entsprechenden Land. Informationen mit der Länderkennzeichnung finden Sie an der Außenseite des Kartons.

Diese Bauteile sind gasführende oder gasbrennende Komponenten. Wenden Sie sich bezüglich Informationen zu Originalersatzteilen von Weber-Stephen Products LLC an die Kundendienstabteilung von Weber-Stephen Products LLC.

⚠ WARNHINWEIS: Versuchen Sie nicht, Reparaturen an gasführenden oder gasbrennenden Komponenten ohne Rücksprache mit der Kundendienstabteilung von Weber-Stephen Products LLC durchzuführen. Ihre Maßnahmen können bei Nichtbeachtung dieses Warnhinweises einen Brand oder eine Explosion verursachen. Dadurch kann es zu ernsthaften Verletzungen, zu tödlichen Unfällen und zu Sachschäden kommen.



Mit diesem Symbol wird gekennzeichnet, dass Sie dieses Erzeugnis nicht mit dem Hausmüll entsorgen dürfen. Weitere Informationen zur Entsorgung dieses Erzeugnisses in Europa finden Sie auf unserer Website unter www.weber.com[®]. Wenden Sie sich an den unter Ihrem Land aufgeführten Importeur. Falls Sie nicht über einen Internetzugang verfügen, wenden Sie sich bitte an Ihren Händler, um Name, Anschrift und Telefonnummer des Importeurs zu erfahren.

Wenn Sie Ihren Grill entsorgen, müssen alle Elektrobauteile (z.B. Elektromotor Drehspieß, Zündmodul) entsprechend der EU-Richtlinie für Elektro- und Altgeräte (WEEE) ordnungsgemäß demontiert und entsorgt werden. Diese Bauteile müssen gesondert entsorgt werden.

WEBER-STEPHEN ÖSTERREICH GMBH

Maria-Theresia-Straße 51
4600 Wels
AUSTRIA
TEL: +43 7242 890 135 0; info-at@weberstephen.com

WEBER-STEPHEN PRODUCTS BELGIUM Sprl

Blarenberglaan 6 Bus 4
Industriezone Noord
BE-2800 Mechelen
BELGIUM
TEL: +32 015 28 30 90; infobelux@weberstephen.com

WEBER-STEPHEN CZ & SK spol. s r.o.

U Hajovny 246
25243 Průhonice
CZECH REPUBLIC
TEL: +42 267 312 973; info-cz@weberstephen.com

WEBER-STEPHEN NORDIC ApS

Boegildsmindevej 23, DK-9400 Norresundby
DANMARK
TEL: +45 99 36 30 10; info@weberstephen.dk

WEBER-STEPHEN NORDIC MIDDLE EAST

Ras Al Khaimah FTZ
P.O. Box 10559
UNITED ARAB EMIRATES
TEL: +971 4 360 9256; AS.Jensen@weberstephen.ae

WEBER-STEPHEN FRANCE SAS

Eragny sur Oise – BP 80322
95617 Cergy Pontoise Cedex
FRANCE
TÉL: +33 810 19 32 37
service.consommateurs@weberstephen.com

WEBER-STEPHEN DEUTSCHLAND GmbH

Rheinstraße 194
55218 Ingelheim
DEUTSCHLAND
TEL: +49 6132 8999 0; info-de@weberstephen.com

WEBER-STEPHEN NETHERLANDS B.V.

Tsjükemarwei 12
8521 NA Sint Nicolaasga
Postbus 18
8520 AA Sint Nicolaasga
NETHERLANDS
TEL: +31 513 4333 22; info@weberbarbecues.nl

JARN & GLER WHOLESAL EHF

Skutuvogur 1H
1-104 Reykjavik
ICELAND
TEL: +354 58 58 900

D&S IMPORTS

14 Shenkar Street
Petach, Tikva 49001
ISRAEL
TEL: +972 392 41119; info@weber.co.il

WEBER-STEPHEN PRODUCTS ITALIA Srl

Centro Polifunzionale "Il Pioppo"
Viale della Repubblica 46
36030 Povolara di Dueville – Vicenza
ITALY
TEL: +39 0444 360 590; info-italia@weberstephen.com

WEBER-STEPHEN POLSKA Sp. z o.o.

Ul. Minerska 29 lok.1
04-506 Warszawa
POLSKA
TEL: +48 22 392 04 69; info-pl@weberstephen.com

GALACTEX OURDOOR (PTY) LTD.

141-142 Hertz Draai
Meadowdale, Edenvale
Gauteng
SOUTH AFRICA
TEL: +27 11 454 2369; info@weber.co.za

WEBER-STEPHEN IBERICA Srl

Avda. de les Corts Catalanes 9-11 -
Despacho 10 B
E-08173 Sant Cugat del Vallès
Barcelona
SPAIN
TEL: +34 93 584 40 55; infoiberica@weberstephen.com

WEBER-STEPHEN SCHWEIZ GMBH

Talackerstr. 89a
8404 Winterthur
SWITZERLAND
TEL: +41 52 24402 50; info-ch@weberstephen.com

WEBER-STEPHEN PRODUCTS

(U.K.) LIMITED
The Four Columns,
Broughton Hall Business Park
Skipton, North Yorkshire BD23 3AE
UNITED KINGDOM
TEL: +44 01756 692600; salesuk@weberstephen.com

WEBER-STEPHEN PRODUCTS LLC

200 East Daniels Road
Palatine, IL 60067-6266
USA
TEL: 847 934 5700; support@weberstephen.com

WEBER-STEPHEN Vostok LTD[®]

119270, office 105,
2/4 building 3, Luzhnetskaya
naberezhnaya Moscow
RUSSIA
TEL: +7 495 973 16 49; info-ru@weberstephen.com

WEBER-STEPHEN MAGYARORSZÁG KFT.

1037 Budapest, Montevideó u. 2/b.
HUNGARY
TEL: +36 70 / 70-89-813

RÖSLER SLOVENIJA-MATIC STROPNIK

Rajšpova ul.22, 2250 Ptuj, SLO
SLOVENIA / CROATIA
TEL: +386 2 749 38 62; slovenia.info@weberstephen.com

For Republic of Ireland, please contact:
Weber-Stephen Products (U.K.) Limited.

For other eastern Europe countries,
TURKEY, or GREECE, please contact:
Weber-Stephen Deutschland GmbH,
info-de@weberstephen.com.

For Baltic States, please contact:
Weber-Stephen Nordic ApS.



WEBER-STEPHEN PRODUCTS LLC
www.weber.com[®]